

# XHAUST



## 제품 설치 매뉴얼

XHAUST  
For TESLA MODEL 3

KR

Version 1.0.2 11/2023

[www.teamxhaust.com](http://www.teamxhaust.com)  
[www.jsrperformance.com](http://www.jsrperformance.com)

# XHAUST



## 제품 장착&설치 매뉴얼

XHAUST  
For TESLA MODEL 3

[www.teamxhaust.com](http://www.teamxhaust.com)  
[www.jsrperformance.com](http://www.jsrperformance.com)

KR  
Version 1.0.2 11/2023

## Foreword

XHAUST active sound를 사용해 주셔서 감사드립니다. XHAUST는 진보된 active sound로 이질감 없는 사운드 품질과 사용자 편의성을 바탕으로 개발된 APP을 통한 손쉬운 제품 컨트롤을 기반으로 하여 사용자에게 최상의 경험을 선사합니다.

저희는 XHAUST 장착자가 올바른 방법으로 제품을 장착할 수 있도록 매뉴얼을 자세히 읽어보시기를 권장 드립니다. 제공된 매뉴얼에는 기본적인 장착 방법을 포함하여 초기 제품 테스트, 구성품 정보, 문제 발생 시 해결 방안 등의 다양한 팁과 유용한 정보들이 포함되어 있습니다.

XHAUST 제품은 자동차 부품 설치에 숙련된 전문 장착자가 장착해야 합니다. 제품을 올바르게 설치하고 안전하게 사용하기 위해서 이 매뉴얼에 제공된 지침을 따라야 합니다. 본사는 매뉴얼에 포함된 지침 및 경고와 달리 제품을 부적절하게 설치 또는 사용 및 유지보수로 인해 발생한 손해 또는 인적 상해(직/간접적 또는 결과적 손해 포함)에 대하여 책임지지 않습니다.

본 매뉴얼은 편집상 오류나 누락이 있을 수 있으며, 제품의 성능 향상을 위해 사용설명서의 내용이 예고 없이 변경될 수 있습니다.

## Copyright

이 매뉴얼은 저작권 법에 의해 보호되고 있으며, 모든 권리는 법적인 보호를 받고 있습니다. 저작권법에 의해 허용되는 경우를 제외하고는 본 매뉴얼의 무단 복제, 복사, 수정, 번역을 금지합니다.

XHAUST는 JSR performance의 등록 상표입니다. XHAUST의 제품 디자인, 상표, 상품홍보 등 제품과 관련된 모든 저작물에 대한 권리는 JSR performance에 있습니다. 허가 없이 관련 저작물의 무단 복제 및 사용을 금지합니다. 이를 어길 경우 관련 법령에 의거하여 처벌 받을 수 있습니다.

## Safety and Compliance warning

XHAUST 제품을 설치하기 전 아래 나열된 모든 항목을 확인하고 진행해야 합니다.

- 이 매뉴얼은 표지에 표시된 차량에만 적용되며, 매뉴얼에 사용되는 브라켓 등 일부 부품의 경우 해당 차량용으로 설계되어 있습니다. 제품의 설치 방법은 차량마다 다를 수 있으며, 수령하신 제품과 이 매뉴얼의 차량 유형이 일치하는지 확인 바랍니다.
- 제품 설치 시 차량의 온도에 유의하세요. 차량이 운행을 마친 직후에 설치를 바로 진행 할 경우 차량의 일부 부분이 매우 뜨거울 수 있습니다. 설치를 시작하기 전 차량이 충분히 식은 뒤 설치하세요.
- 자신과 타인 또는 자동차의 손상을 방지하기 위해 차량이 안전하게 위치해있는지 확인하세요. 좁은 공간에서 설치 시 주변 사물에 유의하여 설치하세요.
- 주문한 제품을 수령하면, 사용자(또는 장착자)가 주문한 세트의 구성 부품이 알맞게 도착했는지 확인하세요. 세트 별 구성 부품은 매뉴얼의 '제품 구성' 페이지 또는 당사 웹 사이트([www.teamxhaust.com](http://www.teamxhaust.com))에서 확인할 수 있습니다. 구성 부품이 누락된 경우 설치 진행 전 공급자(본사 또는 총판)에 문의 해주세요.
- 차량에 설치하기 전 제품의 동작용부 확인을 위한 테스트를 반드시 진행 해주세요. 테스트 시 제품이 정상적으로 작동하지 아니 할 경우, 매뉴얼에 포함된 FAQ를 참고하시거나, 공급자(본사 또는 총판)에게 문의 해주세요.

## General note

사진 및 그림 안내 :

매뉴얼에서 사용된 사진 및 기타 그림은 적절한 설치 및 사용을 위한 개별 단계와 일반적인 개요를 나태기 위한 것이므로, XHAUST의 실제 구성과 완전하게 일치하진 않을 수 있습니다.

차량 기본 상태 관련 :

설치 프로세스는 차량에 현재 차량에 설치되어 있는 기타 파츠류 등에 따라 변경될 수 있습니다. 추가적으로 설치되어 있는 파츠류를 탈거 할 때에는 해당 제품 제조업체 매뉴얼에 따라 탈거 후 XHAUST 설치를 진행 해주세요.

설치 프로세스 관련 :

장착자가 제품 설치 시 어떠한 이유로든 매뉴얼과 다른 결정을 내릴 경우, 본 매뉴얼에 이와 관련하여 제공되는 모든 정보는 장착자의 편의를 위해 제공되는 일반 정보로 간주되어야 합니다. XHAUST로 인하여 기타 부품의 제거, 차량 제조사의 보증 적용 또는 보증 사용에 대한 적합성과 관련한 모든 책임은 장착자에 있습니다.

## Mark box and symbols

### 참고

페이지 내에서 참고할 만한 내용이나, 설명을 위한 표식입니다.

### 경고

설치 작업 시 안전 또는 파손, 경고 등의 문제와 관련된 내용 설명을 위한 표식입니다.

### 주의

설치 작업 시 장착자가 숙지하고 있어야 할 내용 설명을 위한 표식입니다.

### 참고

모바일 APP과 연계된 설명을 위한 표식입니다.



설치 시 파손에 유의하여 작업 진행



특별히 수분에 유의하여 설치 할 것



공구를 사용하여 작업 진행



전기 관련 연결 이므로 주의 할 것



브라켓을 사용한 작업 진행



케이블 타이를 이용한 배선 연결

## 구성품

제품에 동봉 되어 있는 구성품 목록 입니다.

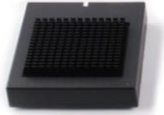

➤ 모듈



➤ 제너레이터



➤ CDU



➤ 롱 와이어



➤ 메인 와이어



➤ T 커넥터



➤ DLP 와이어

### **i** 참고

모듈 : 차량의 CAN신호를 이용하여 배기 사운드를 생성합니다. Bluetooth 통신으로 제어 합니다.

제너레이터 : 저음 영역을 담당하는 폴레인지 유닛 입니다. 실내 혹은 실외에 설치 될 수 있습니다.

CDU : 서브 스피커 입니다. 주로 고음 영역을 담당하는 유닛이며, 실외에 주로 설치 됩니다.

롱 와이어 : 제너레이터 또는 CDU 연결 시 사용 합니다. 16P 커넥터와 연결하여 사용 합니다

메인 와이어 : 제어모듈과 연결되며, 스피커 배선을 꽂아 사용 합니다. CAN 배선과 전원선, 접지선이 있습니다.

T 커넥터 : CAN 배선을 연결할 때 사용하는 Dual T 커넥터 입니다.

DLP 와이어 : 사운드 업데이트 및 펌웨어 업데이트 시 사용 됩니다. USB MINI B TYPE 입니다.

### **📦** 구성품 확인

주문한 제품의 구성품들이 알맞게 도착했는지, 도착한 제품이 정상작동 하는지 확인합니다.















## 세트 구성품

스피커 사양에 따라 총 4가지로 제품 구성품이 나뉩니다. 가장 기본 세트인 G1부터 스피커 3개 구성인 G2C1까지 있으며, 세트별로 구성품을 잘 확인 해야 합니다.

### 참고

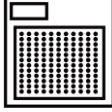
모듈 및 메인 와이어, 기타 부속품들은 모두 동일하게 제공되며, 세트별 스피커 개수에 맞게 롱 와이어가 제공 됩니다.

G1 = 제너레이터1개, 롱 와이어1개 / G2C1 = 제너레이터2개, CDU1개, 롱 와이어 3개

G1				 메인 와이어
G2		 X2	 X2	
G1C1				 T 커넥터
G2C1		 X2	 X3	 DLP 와이어

### 구성품 확인

구성품이 주문한 제품의 사양과 맞지 않거나, 제품이 정상적으로 작동하지 않을 시 FAQ를 참조하시고, 문제 해결이 어려울 경우 본사 및 대리점으로 연락 주세요,

## 사전 테스트

쾌적한 인스톨을 진행하기 위해서는 작업 차량에 제품을 설치하기 전 테스트를 통해 제품에 이상이 있는지에 먼저 확인해야 합니다. 확인 후 만약 문제가 있을 경우 FAQ를 통해 문제를 해결하고, 원인이 확인 되지 않을 경우 공급자(본사 또는 총판)에 연락하여 조치를 취하시길 바랍니다.

### 참고

제품 작동 테스트는 제품의 정상 작동여부를 파악하기 위함 이므로, 작업차량이 아닌 타차량으로 진행 해도 괜찮습니다. 작업장에 항상 상주하고 있는 차량을 이용 하시는 게 합리적입니다.

#### 제품 간이 연결

모듈에 메인 배선 16P 커넥터를 꼽고 배터리에 직결 합니다.  
TESLA MODEL3 기준 전면 트렁크 내부에 배터리가 있습니다.

#### 차량의 CAN 배선 찾기

차량의 CAN배선 두 가닥을 XHAUST 메인 배선의 녹색,노랑색에 각각 연결 합니다.  
TESLA MODEL3 기준 센터콘솔박스 뒷부분 내장재를 탈거하면 커넥터 배선몽치에서 CAN 배선을 찾을 수 있습니다.

#### APP 설정

1. APP을 다운로드 받습니다.
2. 회원가입 후 로그인을 합니다.
3. 차종 선택을 합니다.

### 참고

차종 선택 경로 : MAIN PAGE > ≡SETTING > MY CAR > TESLA > A > EV

#### 제품 작동 확인

소리 : 브레이크 페달을 밟은 후, 스피커에서 배기음이 발생 되는지 확인 합니다.  
(TESLA는 탑승 후 브레이크를 밟아야 주행할 준비가 되어 배기음이 발생 됩니다.)  
LED : 모듈에 메인 배선 16P 커넥터를 꼽고 배터리에 직결 합니다.

#### 문제 해결

- 모듈의 LED점등 유무를 확인 하십시오. (초록-전원 /파랑-통신)
- 모듈에 16P 커넥터가 잘 연결 되어있는지 확인 하십시오.
- 스피커 배선의 커넥터가 스피커와 잘 연결되어 있는지 확인 하십시오.
- CAN BUS의 HIGH, LOW가 반대로 연결 되지 않았는 지 확인 하십시오.
- 정확한 CAN BUS 선을 찾아 주십시오.
- 차종, 장착할 차량의 타입, 유종을 알맞게 선택 하십시오.
- MUTE(음소거) 상태가 아닌지 확인 하십시오.
- 블루투스 페어링 과정을 다시 시도합니다. 앱을 완전히 로그아웃 후 다시 로그인하여 모듈과 페어링 하십시오.
- 사용자의 휴대폰이 연결되어 있어야 합니다. 이전 사용한 스마트폰의 블루투스가 활성화 되어 있으면 해당 스마트폰이 우선되어 연결 되기 때문에, 이전 사용하던 모바일 폰의 블루투스는 OFF해야 합니다.

## 사전 준비

작업에 필요한 공구 리스트입니다.



— 드라이버

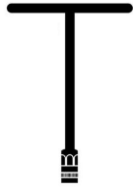

10mm T 핸들



내장재 리무버



커팅 니퍼



8mm 스패너



10mm 스패너



T25 육각렌치



T25 별렌치



롱노우즈 플라이어



전동 드릴



3.5mm 기리

### 참고

소켓 렌치 및 전동드라이버를 이용하면 더욱더 간편하게 장착 가능합니다.

### 주의

적절한 공구를 사용하십시오.

- 작업에 맞는 적절한 규격품의 공구를 사용하셔야 원활하고 안전하게 작업을 하실 수 있습니다.
- 공구를 사용하기 전에 작동이 잘되고 기능이 정상인지를 주의 깊게 확인 하십시오.



## 전원 차단

제품 설치 전 차량의 전원을 off 하고 작업해야 합니다. 간단한 터치 스크린 동작을 통해 차량의 전원을 off 하세요.



1. 차량의 창문을 모두 열어 주세요.



2. 차량의 모든 문을 닫고 브레이크 페달을 밟지 않은 채 다음 스텝으로 이동

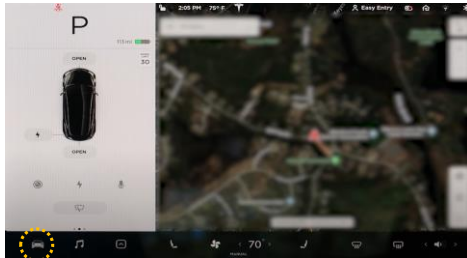

3. 터치 스크린의 컨트롤 버튼 클릭

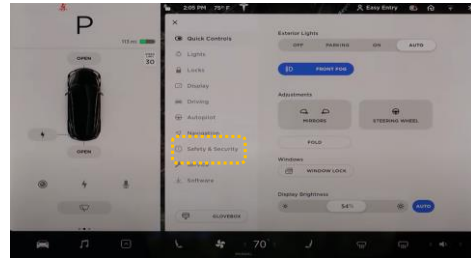

4. 안전 및 보안(Safety & Security) 탭을 클릭

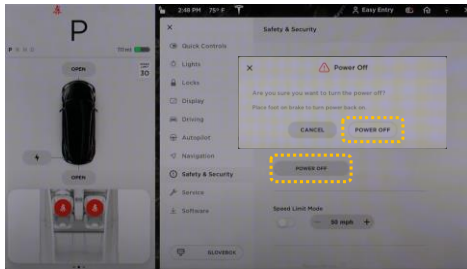

5. 전원 OFF 버튼 & 확인 버튼 클릭



6. 터치 스크린이 꺼지고 2~3분 대기 후 하차

### ⚠ 경고

브레이크 페달을 밟을 시 전원이 다시 연결 됩니다. 작업 중간에 전원이 꺼어나지 않도록 브레이크 페달에 유의하세요.

## 차량 리프팅

그림에 표시된 차량 리프트 지점 확인



1. 차량을 리프트 포스트 사이 중앙에 배치하고 핸들이 리프트 포스트와 일직선이 되도록 세팅
2. 그림과 같이 차량 리프트 지점 아래에 전면 및 후면 리프트 암 고무를 배치
3. 리프트 암 고무의 위치를 확인 후, 최적의 높이로 조정
4. 차량을 필요 높이까지 올린 다음 리프트 안전 잠금 장치 활성화

### ▲ 주의

리프트 전에 모든 도어 및 후드가 닫혀 있는지 확인하십시오.  
들어 올릴 때, 천장 및 도구 상자, 기타 품목이 차량에 닿지 않도록 주의하십시오.

## 리어 언더커버 탈거 1

리어 언더커버를 탈거하기 위해 표시된 고정 볼트 모두 제거

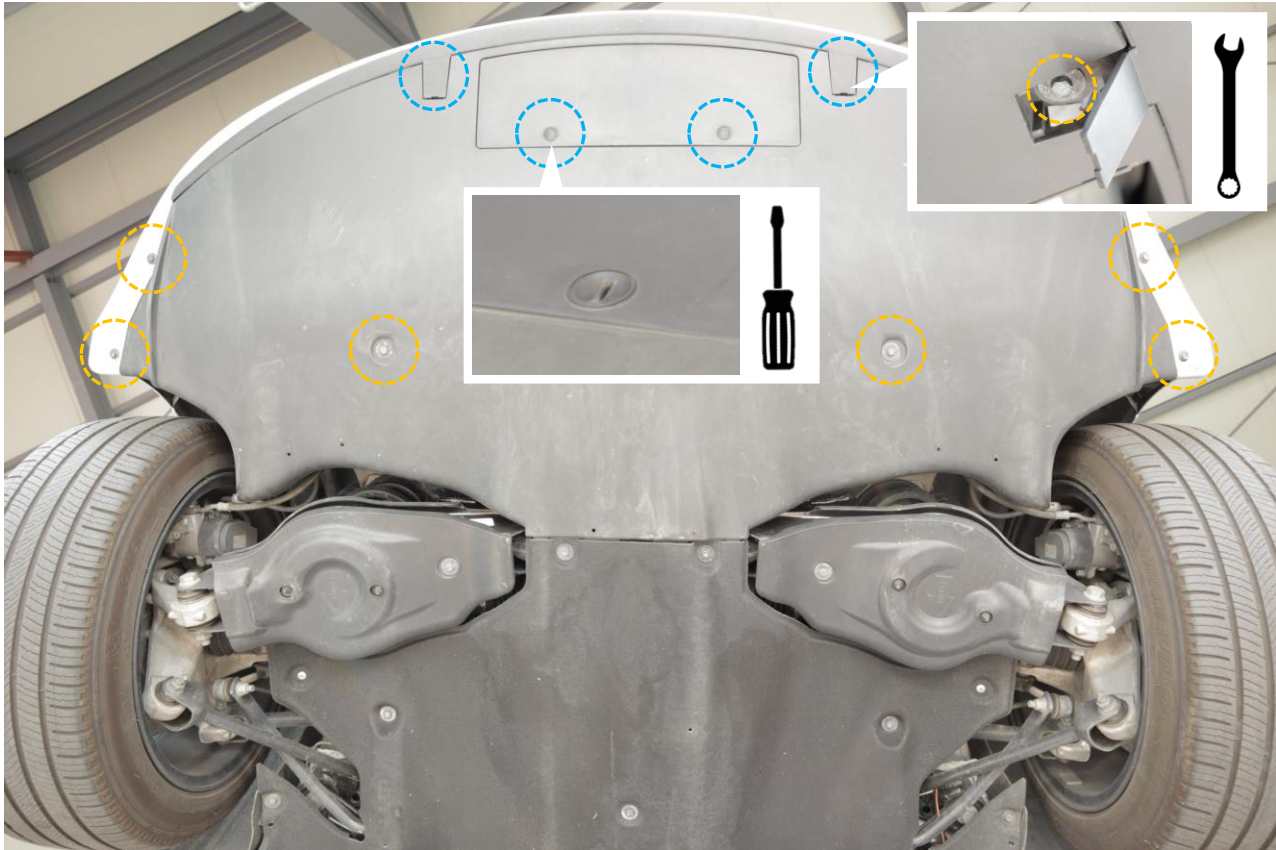

1. 표시된 주황색 포인트를 10mm 스패너로 볼트 제거
2. 상단의 파란색 포인트는 — 드라이버를 이용

### **i** 참고

스패너 대신 렌치 소켓을 이용하면 조금 더 빠르고 쉽게 언더커버 탈거가 가능합니다.

## 리어 언더커버 탈거 2

휠 하우스커버 안쪽 고정핀 왼쪽, 오른쪽 모두 제거

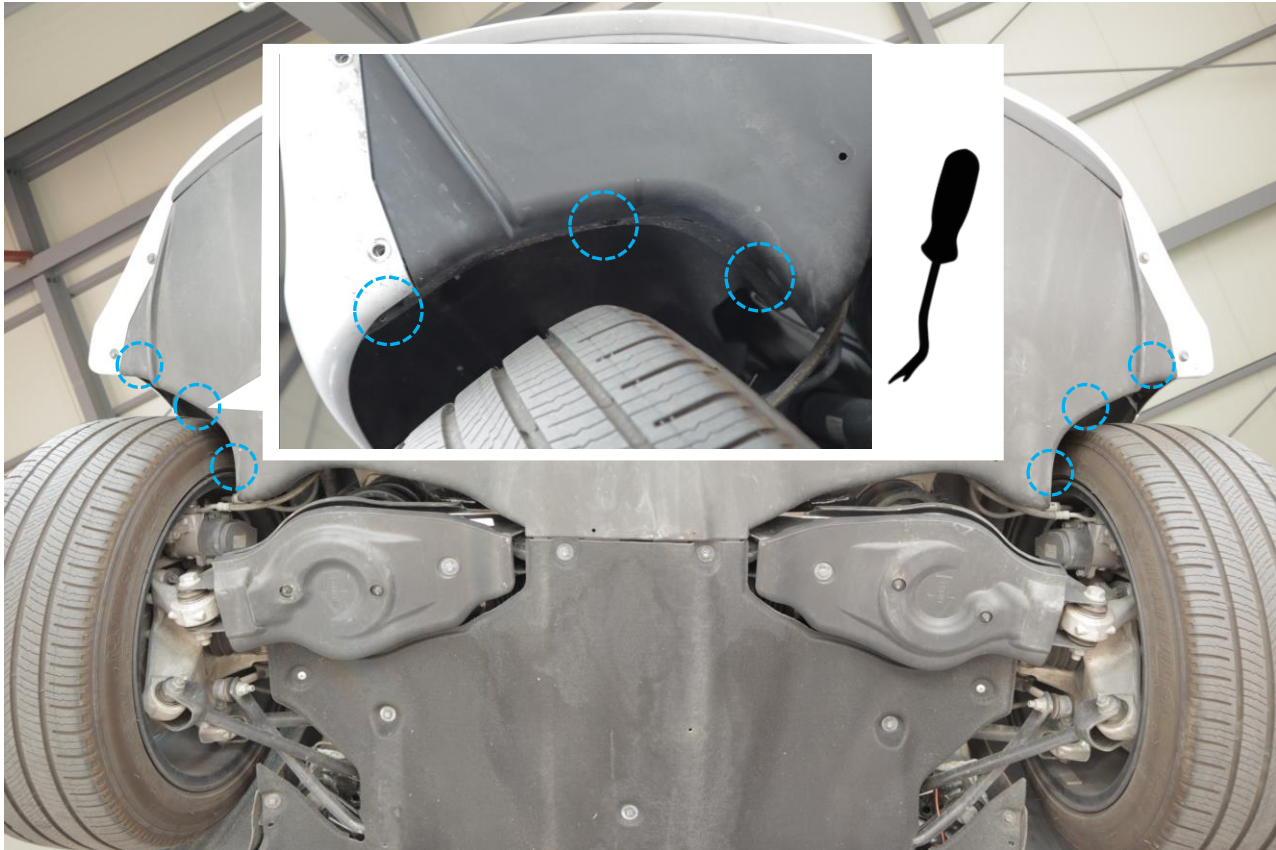

1. 표시된 파란색 3개의 포인트는 플라스틱 재질의 고정핀이므로 리무버를 이용하여 제거
2. 끝부분을 잡고 아래 방향으로 잡아 당겨 탈거

### **i** 참고

리무버를 이용하면 작은 힘으로도 고정핀을 충분히 탈거 할 수 있습니다.

## 리어 언더커버 탈거 3

미드 커버와 함께 고정되어 있는 3개의 고정 볼트 제거

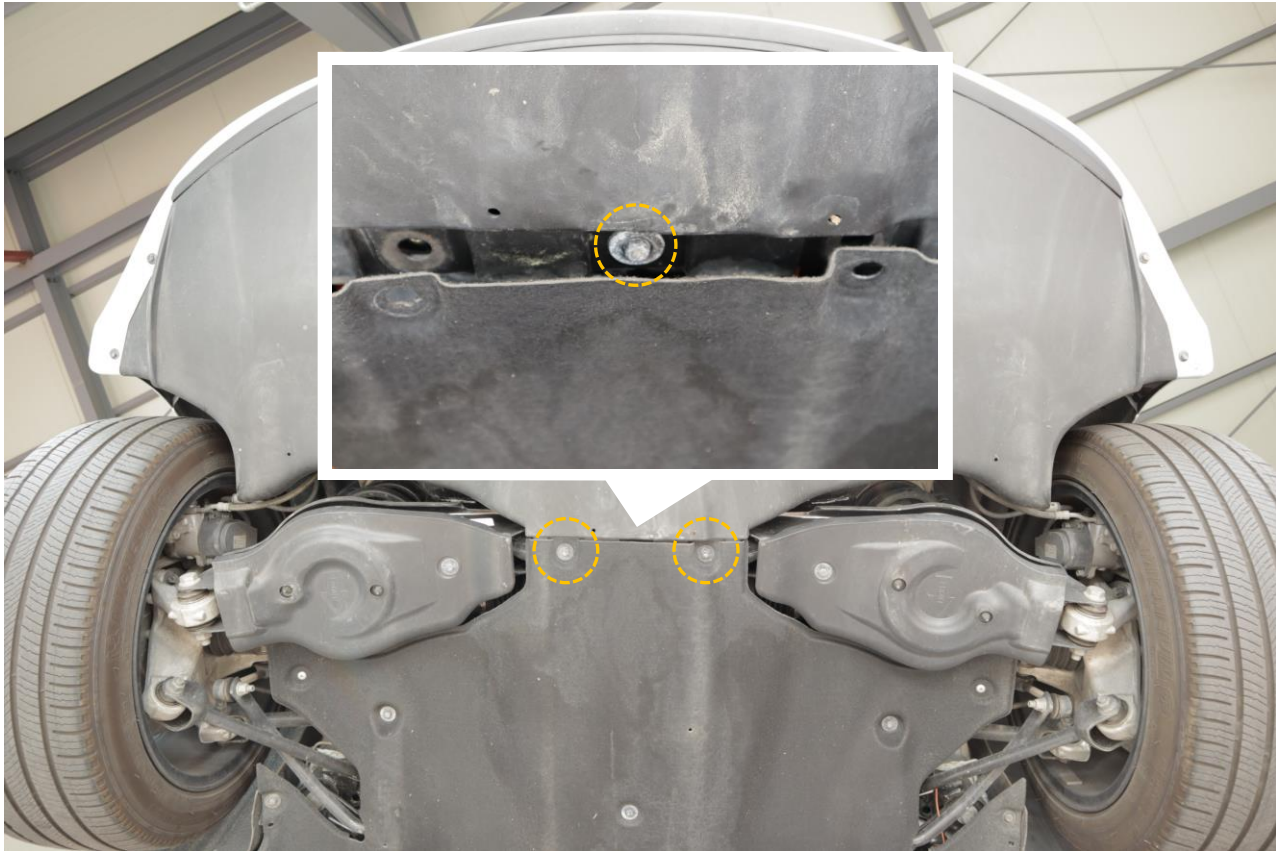

1. 표시된 주황색 포인트를 10mm 스패너로 볼트 제거
2. 미드 커버를 아래방향으로 내리면 사진과 같이 고정 볼트 1개 더 있으므로 10mm 스패너로 볼트 제거

### **i** 참고

스패너 대신 렌치 소켓을 이용하면 조금 더 빠르고 쉽게 언더커버 탈거가 가능합니다.

## 리어 언더커버 탈거 4

리어 디퓨저 내부에 언더커버와 고정되어 있는 볼트 2개 제거

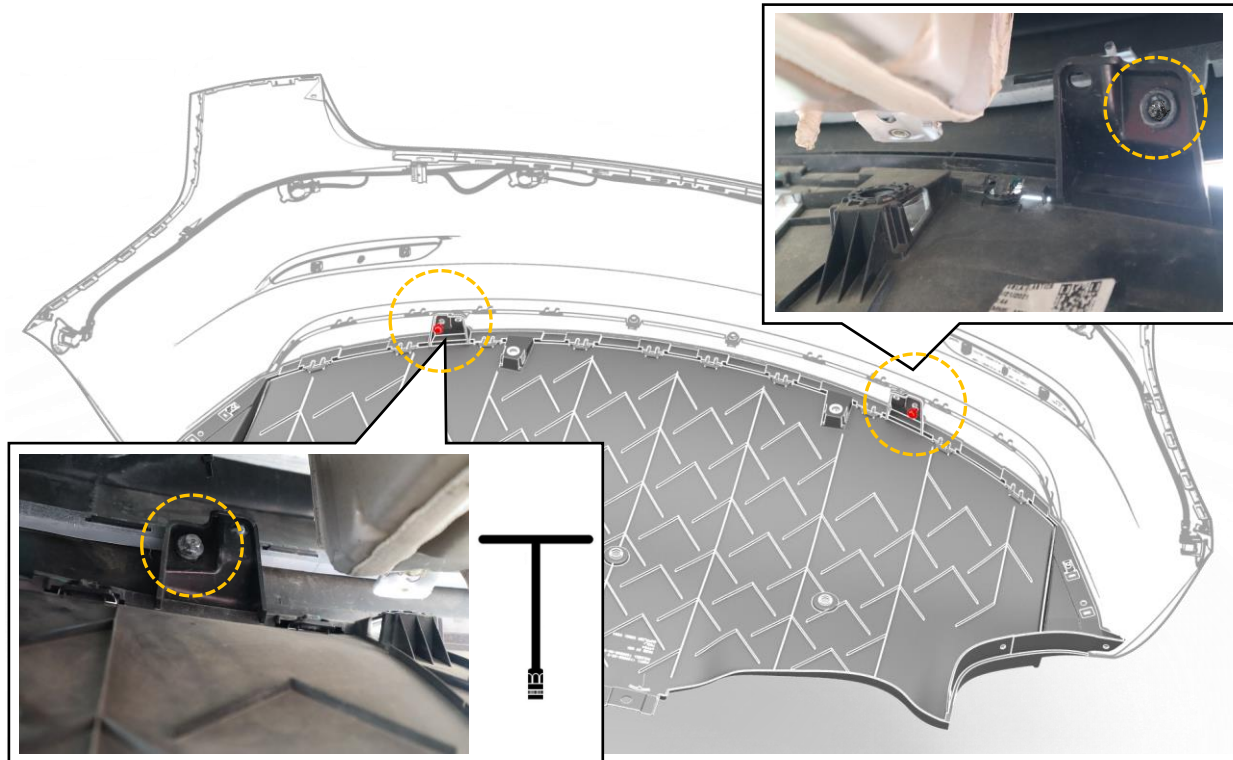

1. 미드 커버 결합되는 부위를 공간을 확보
2. 표시된 주황색 포인트를 10mm T 핸들로 볼트 제거
3. 볼트 제거 후 리어 디퓨저 내부 고정된 후크를 모두 풀고 디퓨저 탈거
4. 고정 후크 제거시 — 드라이버 이용

### **i** 참고

볼트 제거 시 전동 드릴 및 소켓 렌치를 이용하면 조금 더 빠르고 쉽게 언더커버 탈거가 가능합니다.

## 제너레이터 장착 1

제너레이터가 장착될 위치

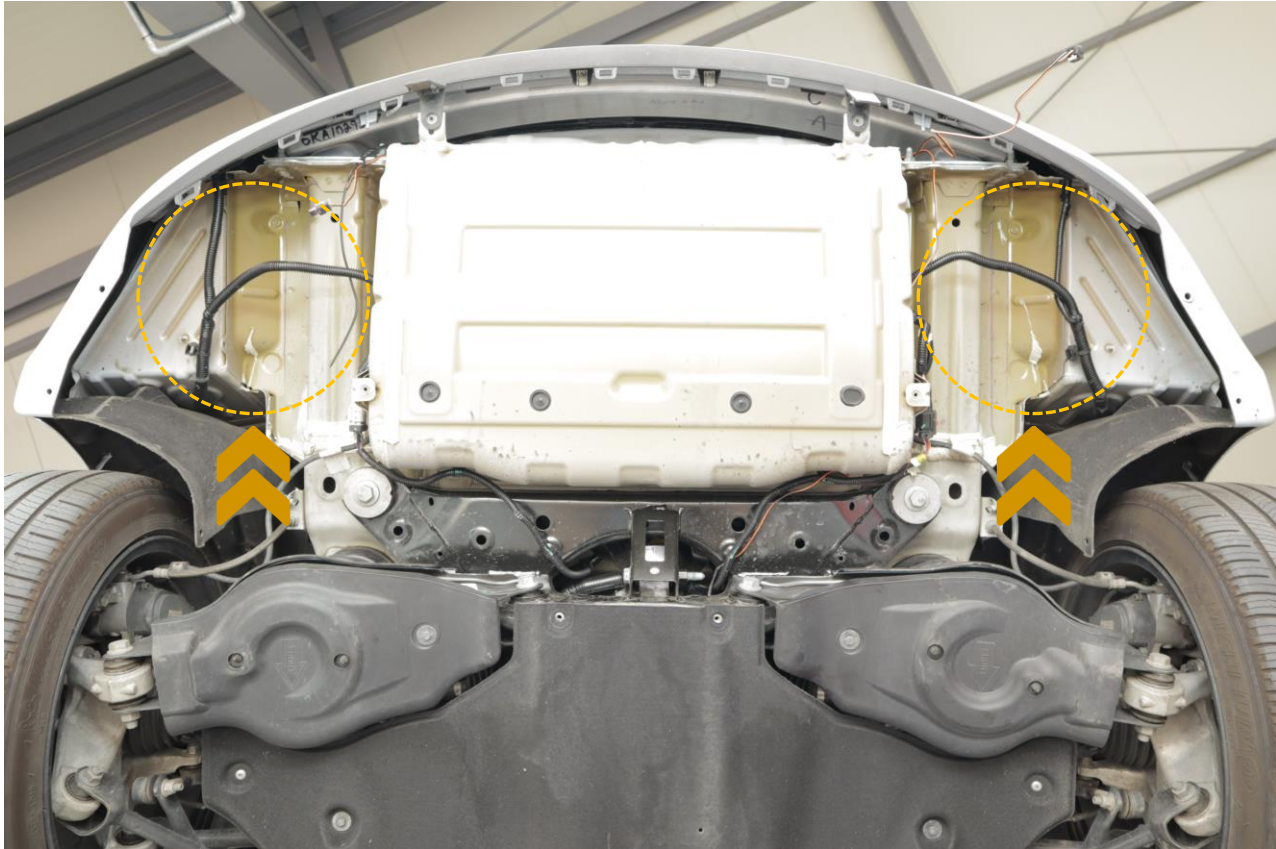

1. 제너레이터 장착 위치 확인
2. 차대 볼트에 꽂혀 있는 와이어 홀더를 제거 (제너레이터 전용 브라켓 자리를 확보)

### **i** 참고

볼트 제거 시 전동 드릴 및 소켓 렌치를 이용하면 조금 더 빠르고 쉽게 언더커버 탈거가 가능합니다.

## 제너레이터 장착 2

제너레이터 가조립(브라켓 설명)

- G1 (제너레이터 1개) 구성일 경우



‘L’ 브라켓

- G2 (제너레이터 2개) 구성일 경우



‘L,R’ 브라켓



TESLA MODEL3 전용 제너레이터 고정 브라켓 입니다. 브라켓은 기본 구성품에서 제외이며, 별도로 구매 가능 합니다.

### 참고

브라켓 사용시 용접이 아닌 볼트체결 방식으로 장착 가능합니다.  
장착시간을 대폭 줄일 수 있으며, 어떤 방식보다 견고하게 고정 됩니다.

### 주의

G1일 경우 특별한 요청이 없을 시에 브라켓 ‘L’로 출고 됩니다. 브라켓 ‘R’ 이 필요하시면 사전에 요청 하셔야 합니다.



## 제너레이터 장착 2

제너레이터 가조립 하여 장착 준비



1. 원하는 장착 위치(L or R)에 맞는 브라켓을 사진과 같이 가조립
2. 각 브라켓 별 장착 방향(제너레이터의 위쪽 or 아래쪽)에 맞춰서 조립 진행

### ⚠ 주의

브라켓 가조립시 방향에 주의하세요. 장착하고자 하는 위치/브라켓 종류에 맞게 조립되어야 합니다. 볼트가 풀리지 않을 정도의 가조립 상태로 다음 스텝을 진행 하시면 됩니다.

## 제너레이터 장착 2

제너레이터 브라켓 고정할 볼팅 위치

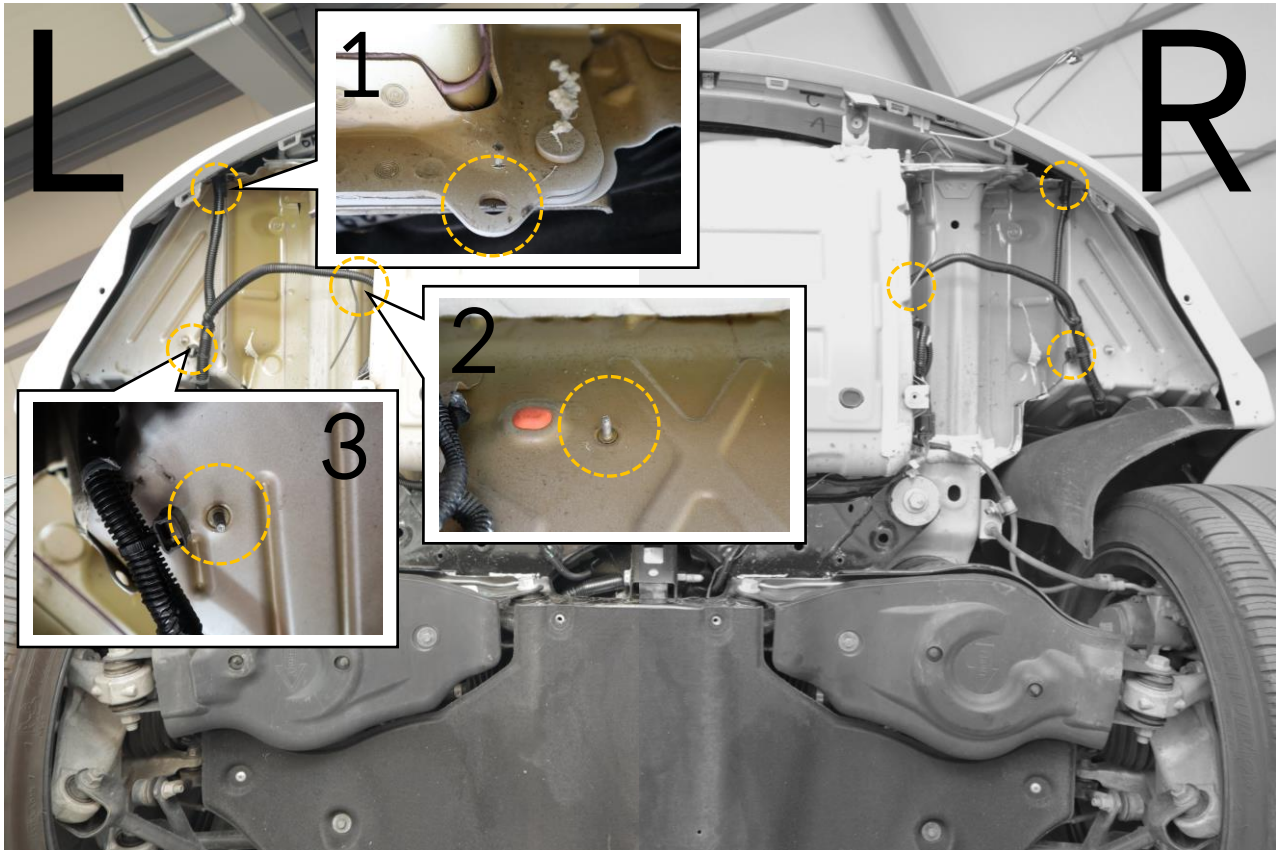

1. 왼쪽,오른쪽 각각 볼팅 위치는 3곳
2. 1번 브라켓 위치는 따로 볼트구멍이 존재하므로 볼트,너트를 이용

### **i** 참고

제너레이터 볼팅은 '1번' 긴 브라켓부터 2번,3번 순으로 고정을 하면 편합니다.

## 제너레이터 장착 3

### 1번 브라켓

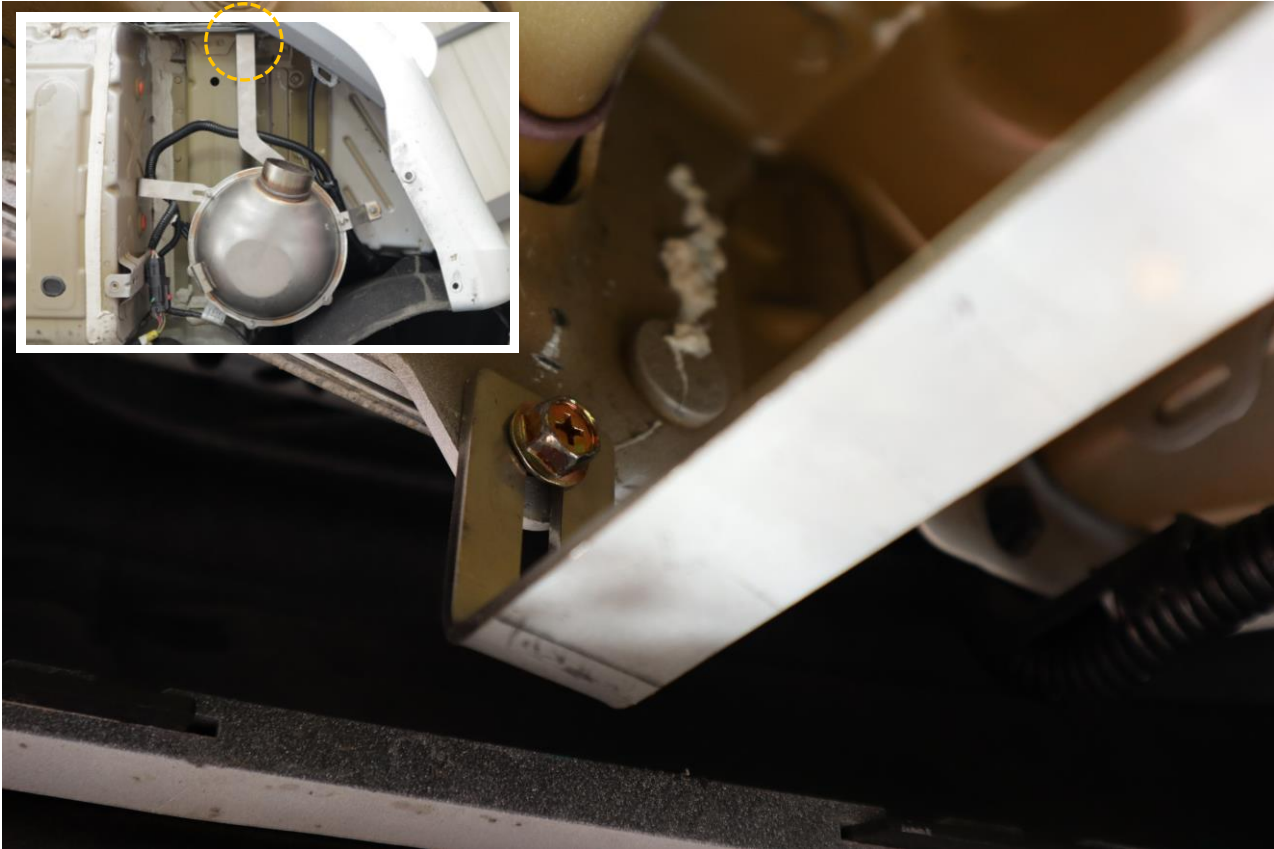

1. 브라켓에 동봉되어 있는 볼트,너트 1SET를 사용하여 느슨하게 체결
2. 1,2,3번 브라켓 모두 걸어 놓은 상태에서 완전체결

#### **i** 참고

제너레이터 볼팅은 '1번' 긴 브라켓부터 2번,3번 순으로 고정을 하면 편합니다.

## 제너레이터 장착 4

### 2번 브라켓



1. 브라켓 자리 확보를 위해 차대 볼트에 꽂혀 있는 와이어 홀더를 제거 후 브라켓 느슨하게 체결
2. 1,2,3번 브라켓 모두 걸어 놓은 상태에서 완전체결

#### **i** 참고

제너레이터 볼팅은 '1번' 긴 브라켓부터 2번,3번 순으로 고정을 하면 편합니다.

## 제너레이터 장착 5

### 3번 브라켓



1. 차대 볼트에 브라켓을 걸어 놓고 브라켓에 동봉되어 있는 너트를 느슨하게 체결
2. 1,2,3번 브라켓 모두 걸어 놓은 상태에서 완전체결

#### **i** 참고

제너레이터 볼팅은 '1번' 긴 브라켓부터 2번,3번 순으로 고정을 하면 편합니다.

## 제너레이터 고정 (L)

G1 & G1C1 SET 구성일 때 왼쪽(운전석)을 기준으로 제너레이터 장착



1. 브라켓 및 제너레이터 축 볼팅 최종 점검
2. 장착 후 흔들림 혹은 기울어짐이 없는지 확인

### **i** 참고

스피커 출력부의 방향은 뒷범퍼를 향해야 합니다.

## 제너레이터 고정 (R)

G2 SET 구성일 때 오른쪽(조수석)을 기준으로 제너레이터 장착



1. 브라켓 및 제너레이터 축 볼팅 최종 점검
2. 장착 후 흔들림 혹은 기울어짐이 없는지 확인

### **i** 참고

스피커 출력부의 방향은 뒷범퍼를 향해야 합니다.

## 제너레이터 장착 6

제너레이터 커넥터에 롱 와이어 잭을 꼽은 후 실내로 들어가는 고무마개 가공

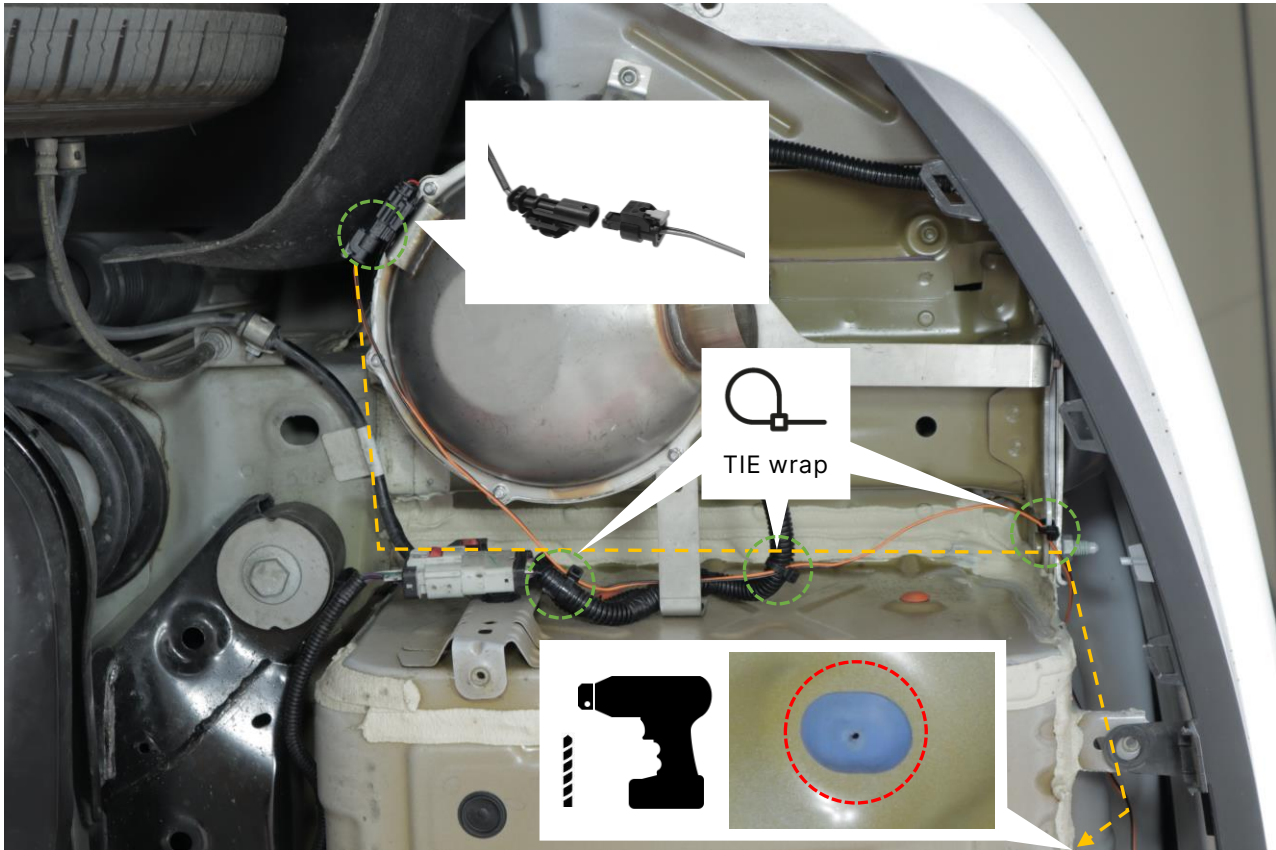

1. 롱 와이어 잭을 제너레이터 커넥터에 연결
2. 주황색 표기 점선 경로를 따라가며 초록색 포인트에 케이블 타이 고정
3. 3.5mm 그릴 & 전동드릴을 이용하여 고무마개 뚫기



### 참고

케이블 타이를 너무 짝 조이지 마세요.



## 제너레이터 장착 7

고무마개를 통과하여 실내로 배선 유입

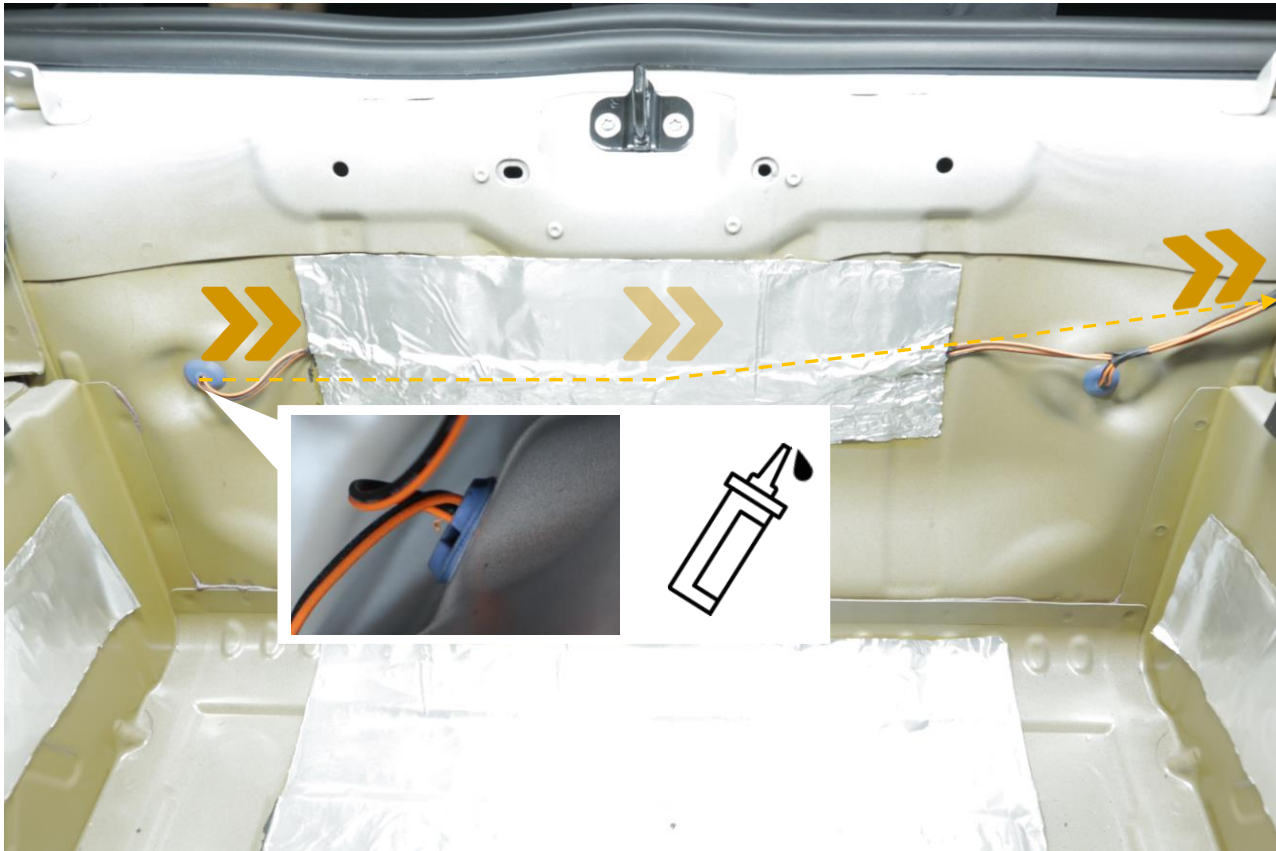

1. 고무마개 구멍으로 롱와이어를 실내로 유입
2. 배선을 모두 빼낸 뒤 실리콘 마감

### ① 참고

실리콘 처리 전 배선이 실내로 모두 유입되었는지 한번 더 확인 하세요.

## CDU 장착 1

CDU가 장착 될 위치

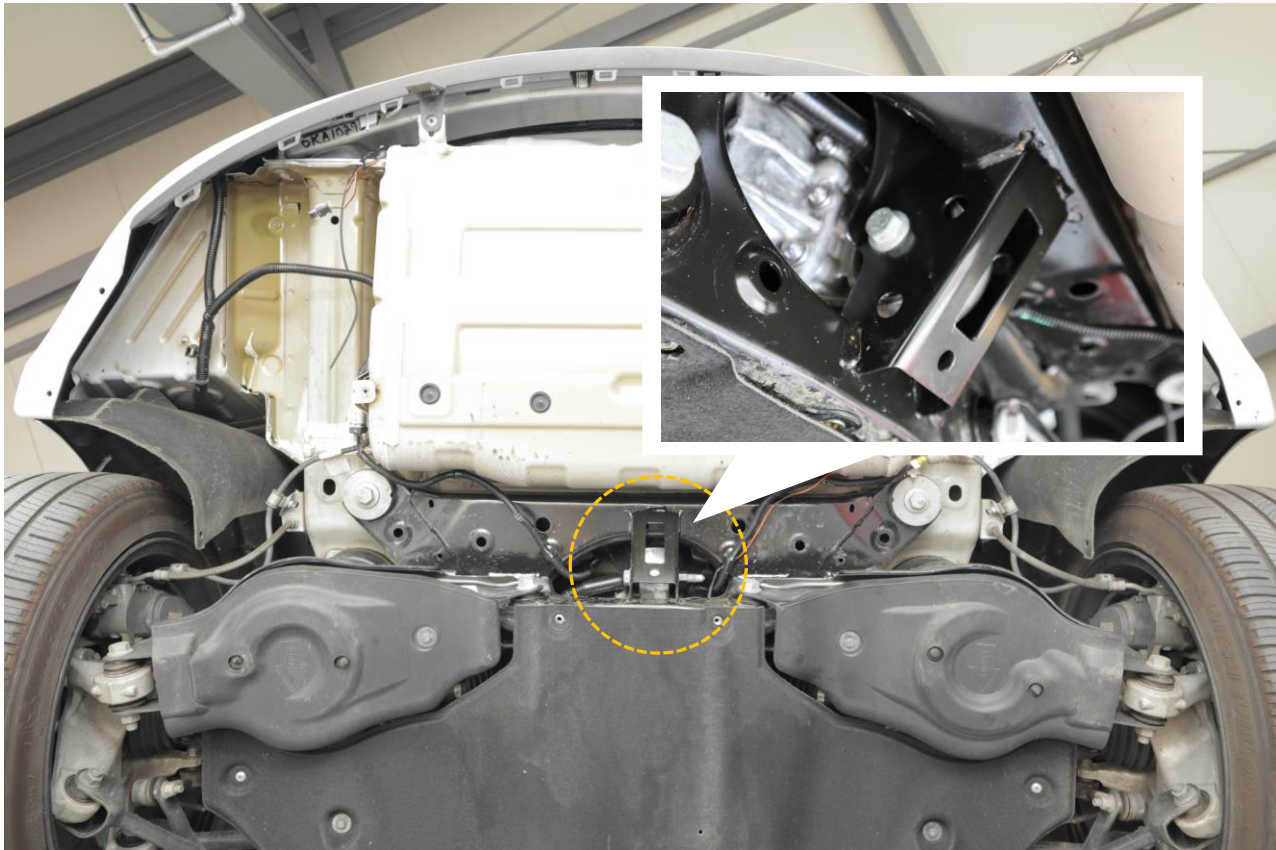

### 1. CDU 장착 위치 확인

**i** 참고

CDU 장착될 자리를 확인하세요.

## CDU 장착 2

CDU 고정

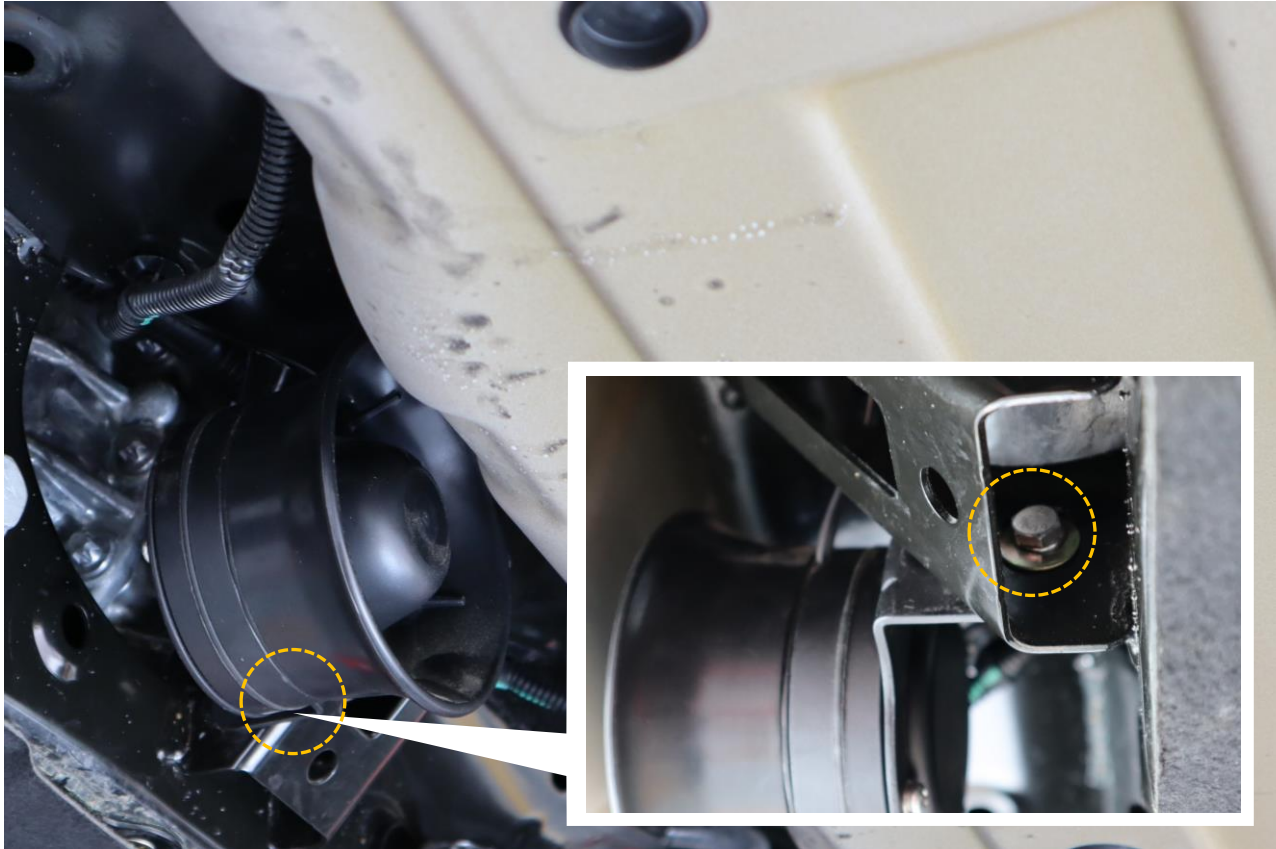

1. 표시된 주황색 포인트에 10mm 스패너를 사용하여 볼트,너트 결합
2. 스피커 출력부의 방향은 뒷범퍼를 향하게 장착

### **i** 참고

볼트,너트 고정 시 자리가 협소하므로 최대한 작은 스패너(깔깔이) 혹은 특수공구를 사용하세요.

### CDU 장착 3

CDU 커넥터에 롱 와이어 잭을 꼽은 후 실내로 들어가는 고무마개 방향으로 이동

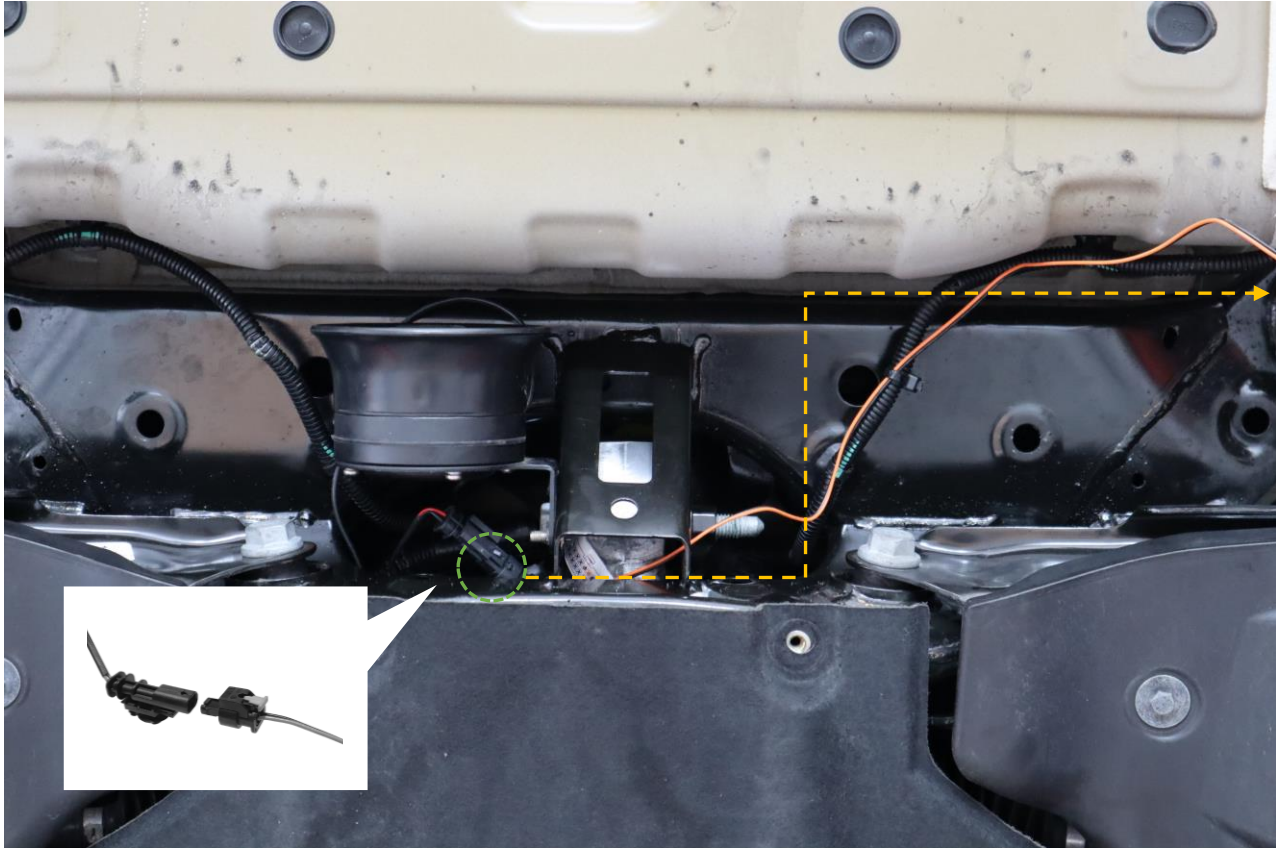

1. 롱 와이어 잭을 CDU 커넥터에 연결
2. 주황색 표기 점선 경로를 따라가며 케이블 타이로 고정

#### **i** 참고

케이블 타이를 너무 짝 조이지 마세요.

## CDU 장착 4

고무마개 방향으로 이동하며 케이블 타이로 배선 고정

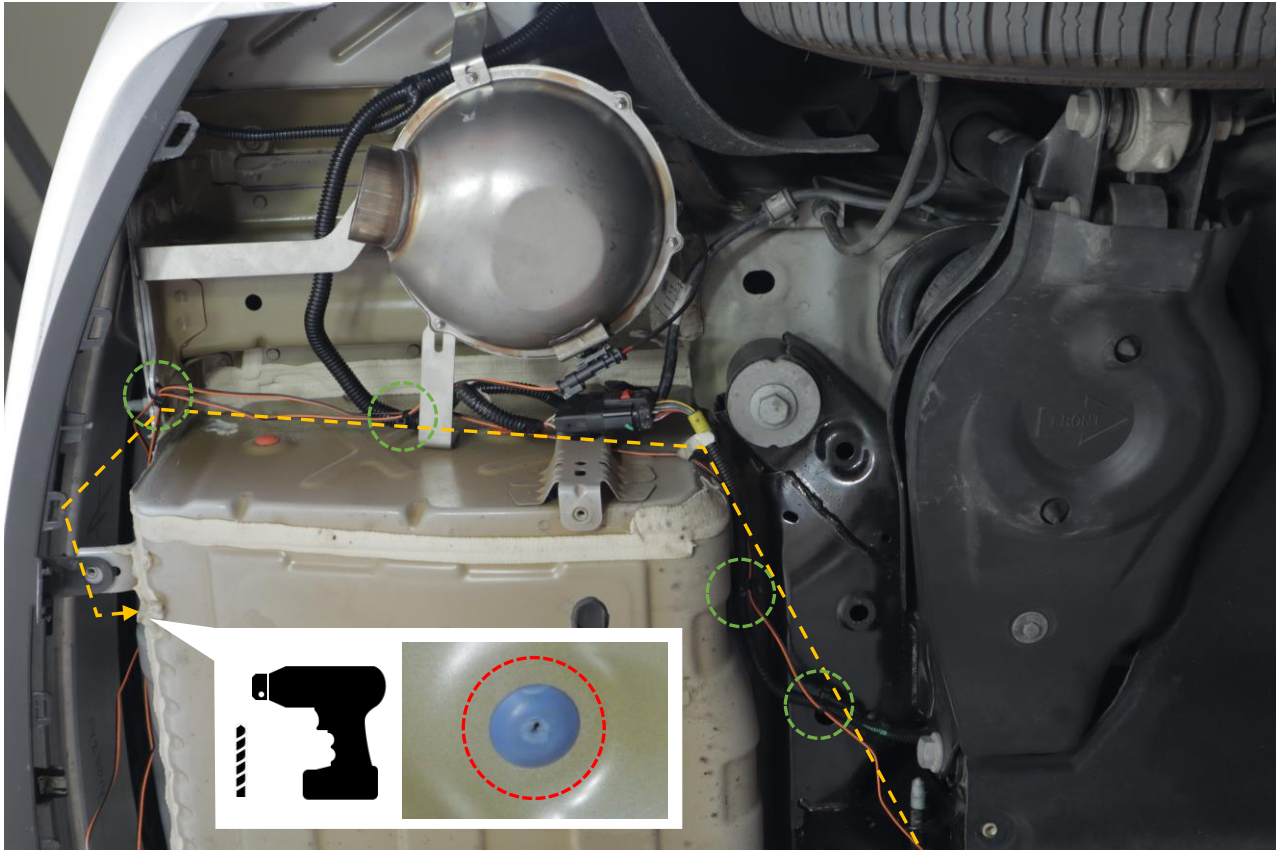

1. 주황색 표기 점선 경로를 따라가며 초록색 포인트에 케이블 타이 고정
2. 3.5mm 그릴 & 전동드릴을 이용하여 고무마개 뚫기

### **i** 참고

G2 SET 장착 시 제너레이터 배선과 함께 묶어 실내로 들어가면 깔끔합니다.

## CDU 장착 5

고무마개를 통과하여 실내로 배선 유입



1. 고무마개 구멍으로 룡와이어를 실내로 유입
2. 배선을 모두 빼낸 뒤 실리콘 마감

### 1 참고

실리콘 처리 전 배선이 실내로 모두 유입되었는지 한번 더 확인 하세요.

## 배선 처리 (제너레이터 & CDU 공통)

실내로 유입 된 스피커 유닛의 배선을 메인 와이어 커넥터에 연결

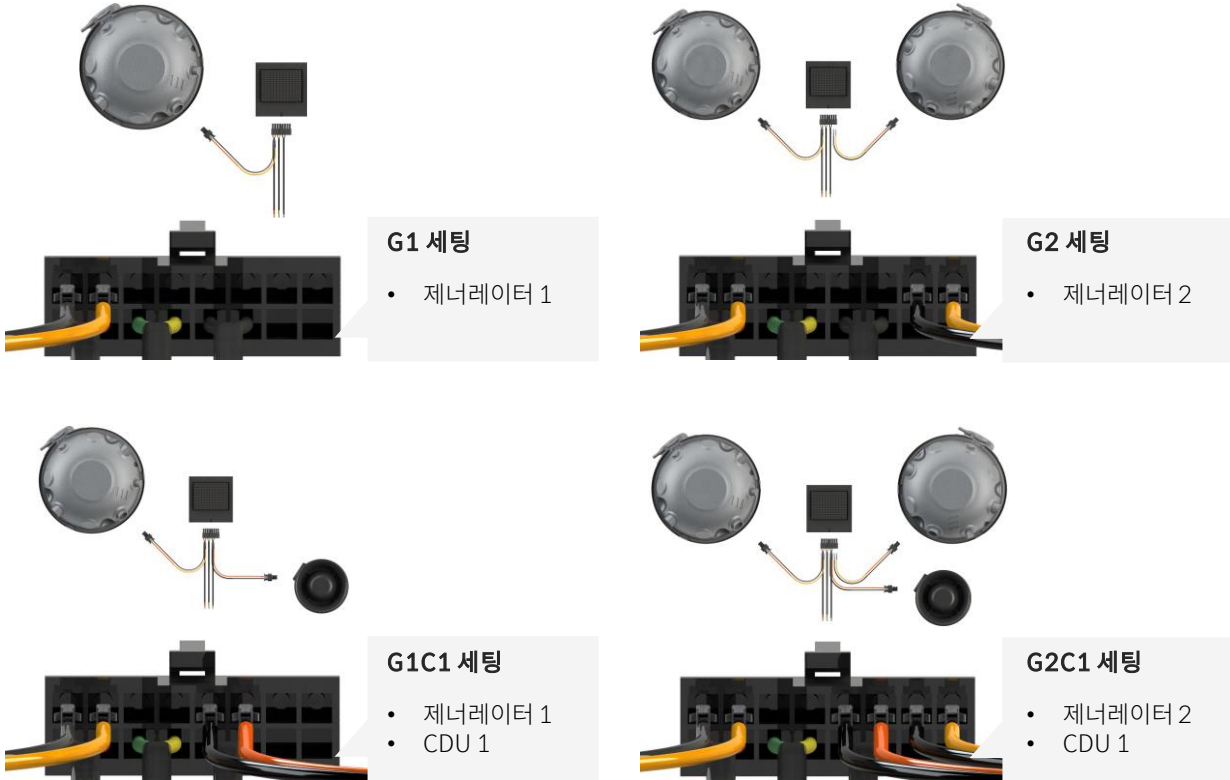

1. 하드웨어 세팅에 따라 배선 연결 방법이 다름에 유의
2. 핀이 고정되는 소리가 발생 할 때까지 신속히 밀어 넣을 것

### ⚠ 경고

배선의 +, - 방향에 유의 하여 삽입 하세요.  
커넥터 방향에 맞춰 배선 삽입 위치 흔들 없이 삽입 하  
세요.

### i 참고

배선을 잘 못 끼웠을 경우 pin 구멍의 양쪽 끝부분  
을 날카로운 공구로 눌러서 빼낼 수 있습니다.  
배선 터미널 pin의 모양을 참고해 주세요.

## CAN 배선 & 전원 배선 연결 1

메인 와이어&모듈의 위치 배선이 지나갈 대략적인 위치 파악



1. 메인 와이어 및 모듈은 좌측 트림 내부에 위치
2. 표시된 라인을 따라 필요한 배선(CAN/전원)만 이동 하여 센터페시아로 유입 예정

### ⚠ 주의

모듈의 위치 또는 배선 고정 포인트에 따라 배선이 지나가는 루트가 다를 수 있습니다.



## CAN 배선 & 전원 배선 연결 2

트렁크 상부 트림 탈거

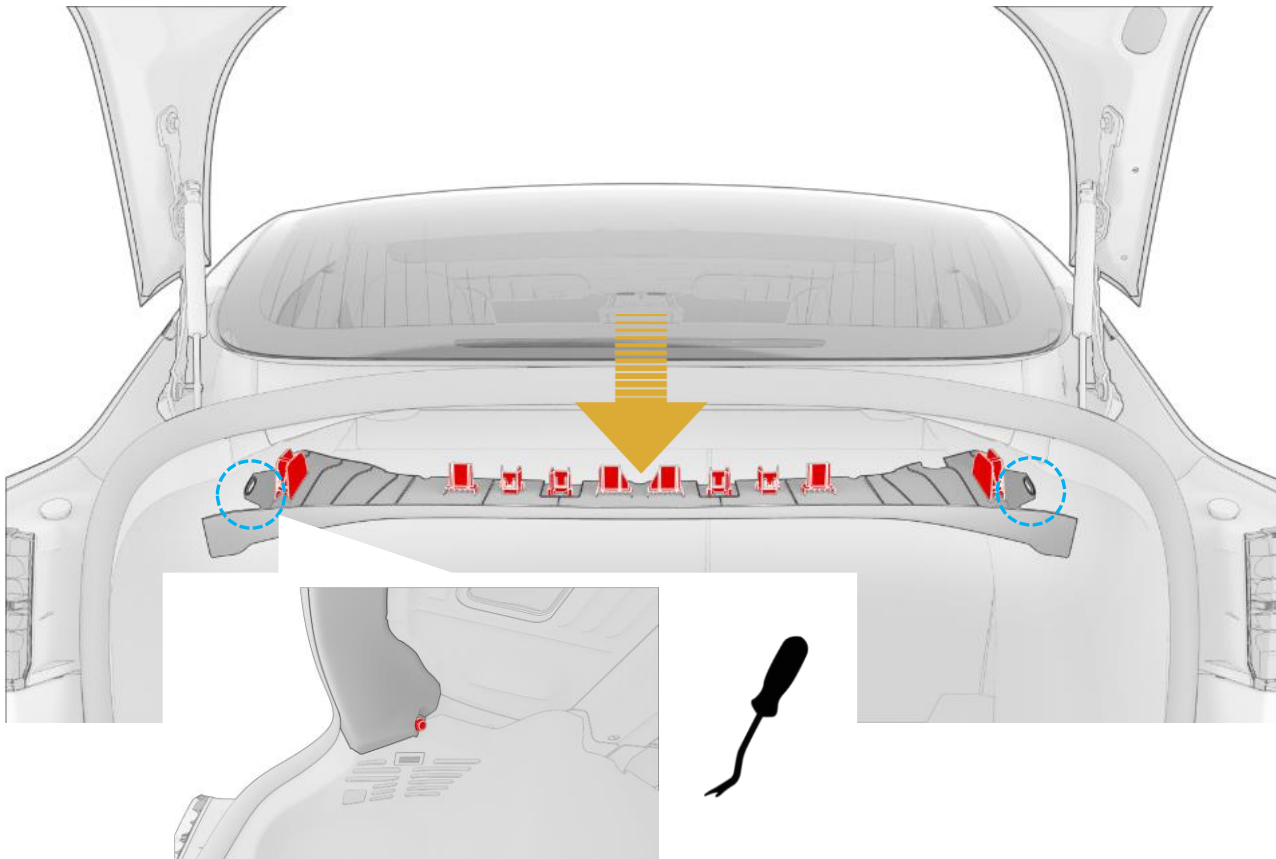

1. 좌-우 측 표시 부분의 고정 Pin 을 내장재 리무버로 탈거
2. 끝부분을 잡고 아래 방향으로 잡아 당겨 탈거



**경고**

균형 있게 힘을 실어 내장재 고정 핀이 부러지지 않도록 유의하세요.

## CAN 배선 & 전원 배선 연결 3

트렁크 트림 탈거(필요한 부분만)

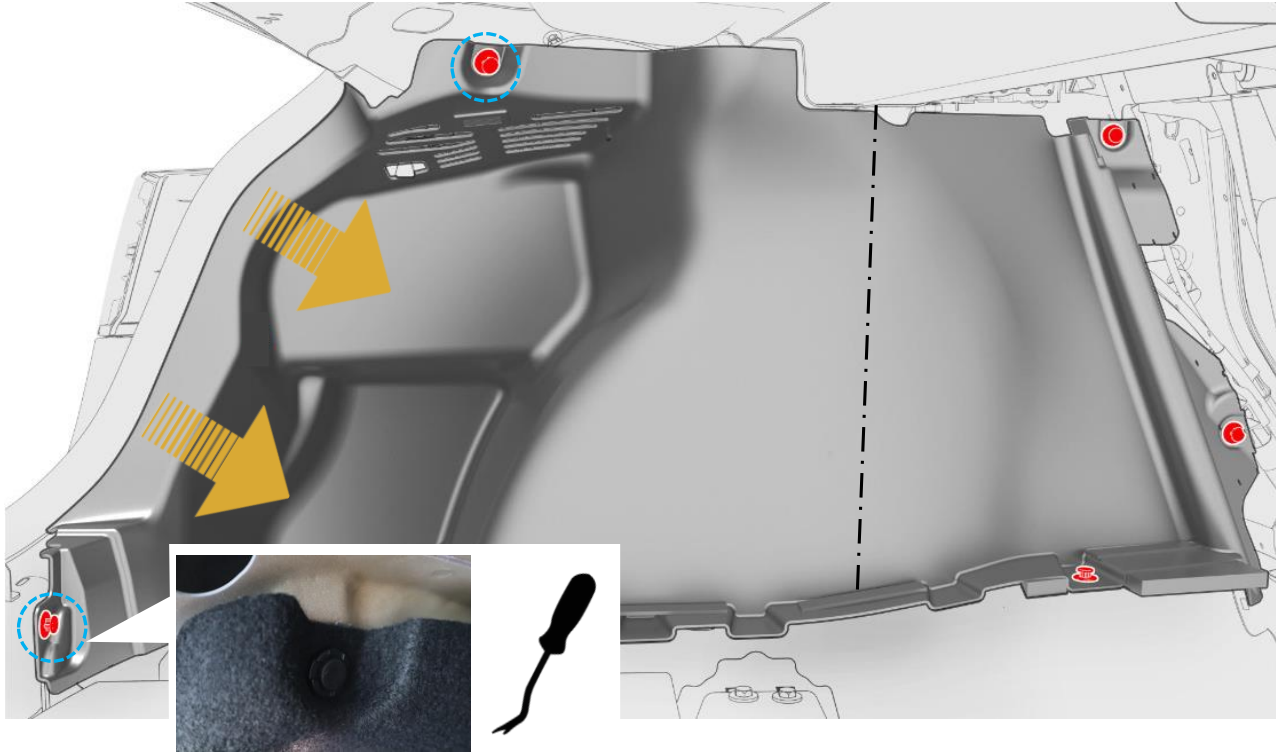

1. 표시한 부분의 고정 Pin을 내장재 리무버로 탈거
2. 화살표 표시에 따라 트림 끝부분을 잡고 주황색 호스라인(라인 표시)이 보일 때 까지 탈거

### **i** 참고

내장재 트림은 어느정도 유연도가 있으므로 탈거 시 불편한 부분은 피해서 비틀면서 당기면 탈거가 쉽습니다.

## CAN 배선 & 전원 배선 연결 4

뒷 좌석 시트 사이드 트림(C필러 쪽) 탈거

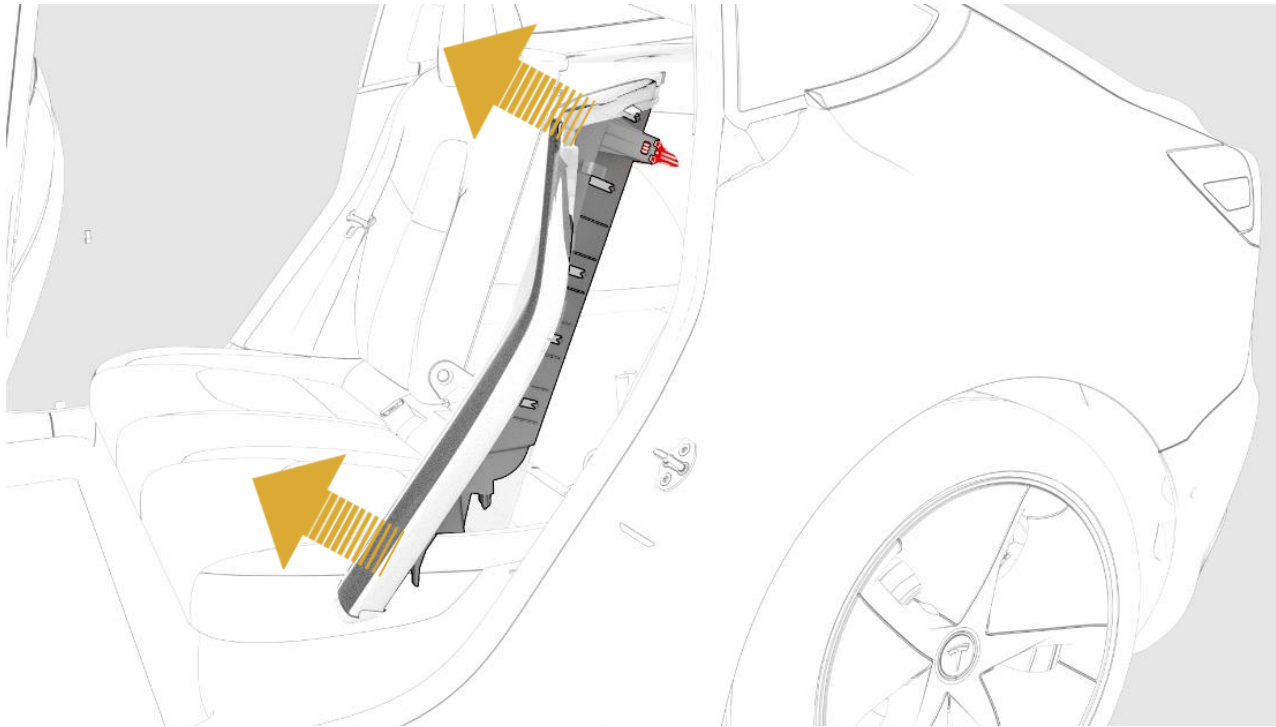

1. 운전석 뒷좌석 시트 폴딩
2. 시트 사이드 트림과 트렁크 내장재 트림 사이를 잡고 탈거



**경고**

균형 있게 힘을 실어 내장재 고정 핀이 부러지지 않도록 유의하세요.

## CAN 배선 & 전원 배선 연결 5

내장재 틈으로 배선 통과



1. 내장재 프레임 틈으로 배선 삽입
2. C필러 쪽 프레임에서 배선 통과된 것 확인

### ⚠ 경고

배선이 다른 구멍으로 가지 않게 주의하세요.

### i 참고

텐션이 있으나 쉽게 구부러지지 않는 자재를 이용하면 손쉽게 작업을 진행 할 수 있습니다.

(ex. 철사/용접봉 등)

## CAN 배선 & 전원 배선 연결 6

뒷 좌석 시트 탈거



1. 시트와 카페트 사이 첨부 된 이미지의 레버를 우측으로 당겨서 시트 탈거

**i** 참고

시트 옆쪽에 차체와 연결 된 배선은 탈거할 필요가 없습니다. 제껴진 채로 고정 해두고 작업을 진행하세요.

## CAN 배선 & 전원 배선 연결 7

배선 통과 및 고정

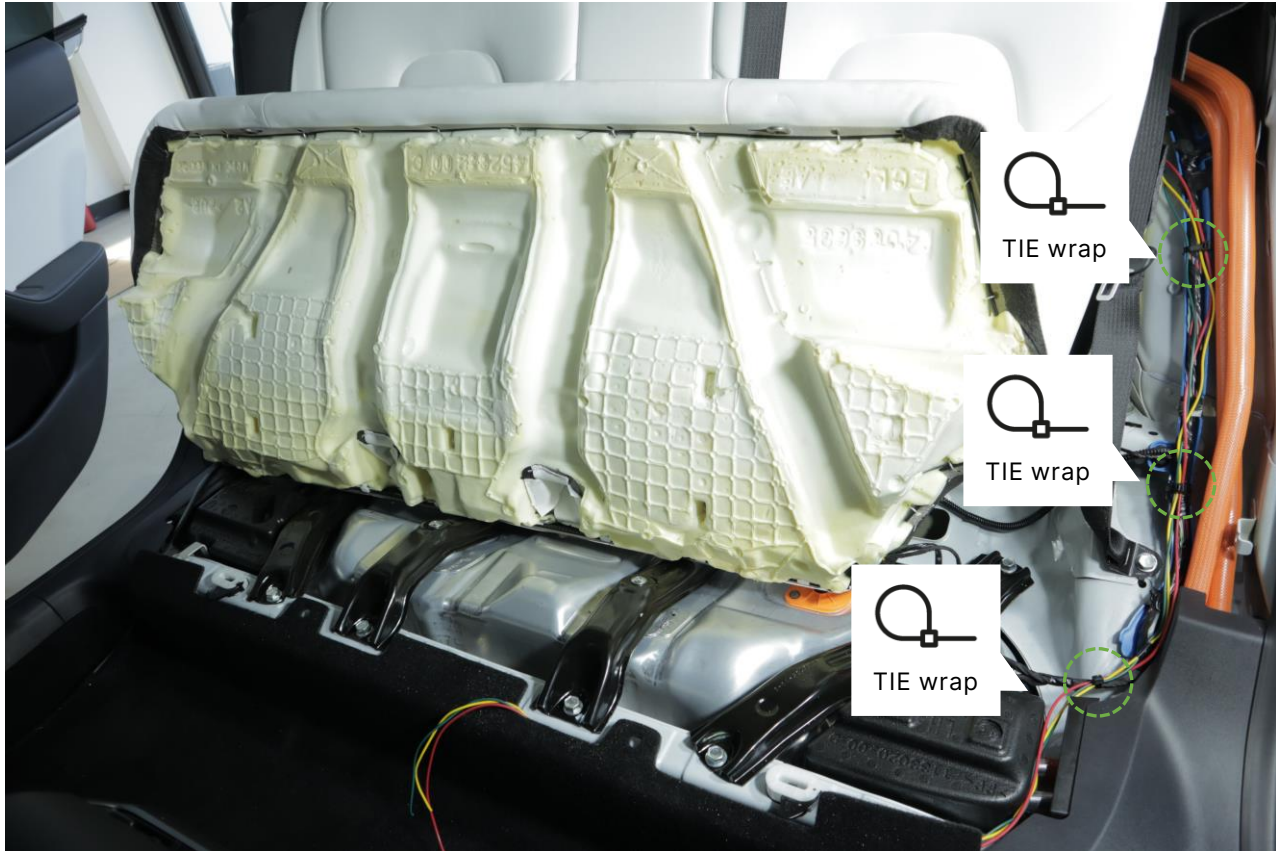

1. 시트 사이드 트림(C필러) 내부의 배선 라인을 따라 배선 배치
2. 시트 사이드 및 카펫-차체 사이공간에 배선 배치

### **i** 참고

배선이 차체와 맞닿을 경우 잡소리가 발생할 우려가 있습니다.  
배선의 텐션을 유지하고, 부직포 테이프 등으로 마감하면 잡소리 예방에 도움이 됩니다.

## CAN 배선 & 전원 배선 연결 8

센터페시아 리어 커버 탈거

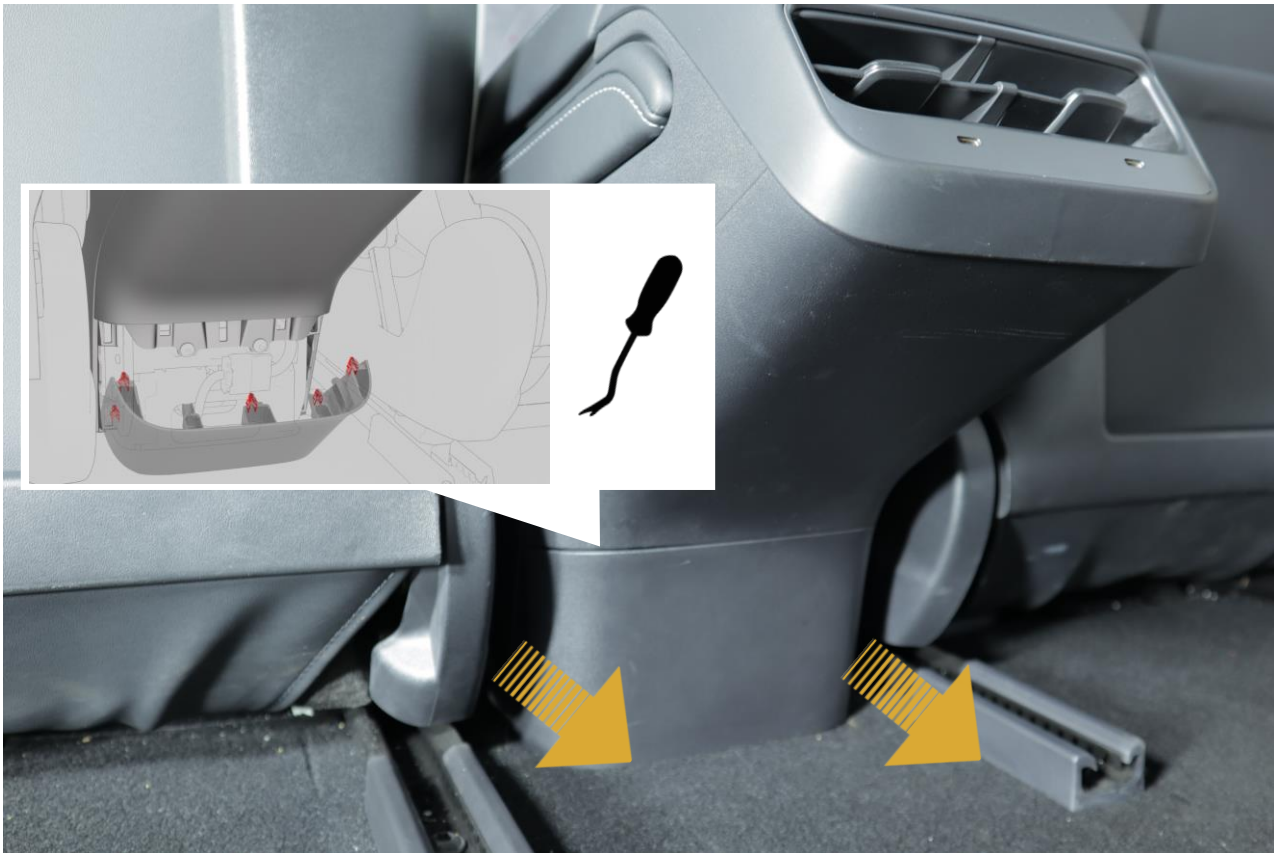

1. 내장재 리무버를 이용하여 트림의 틈을 벌려준 뒤 커버를 뒷시트 쪽으로 당기며 탈거



**경고**

균형 있게 힘을 실어 내장재 고정 핀이 부러지지 않도록 유의하세요.

## CAN 배선 & 전원 배선 연결 9

배선의 내장재 통과 연결

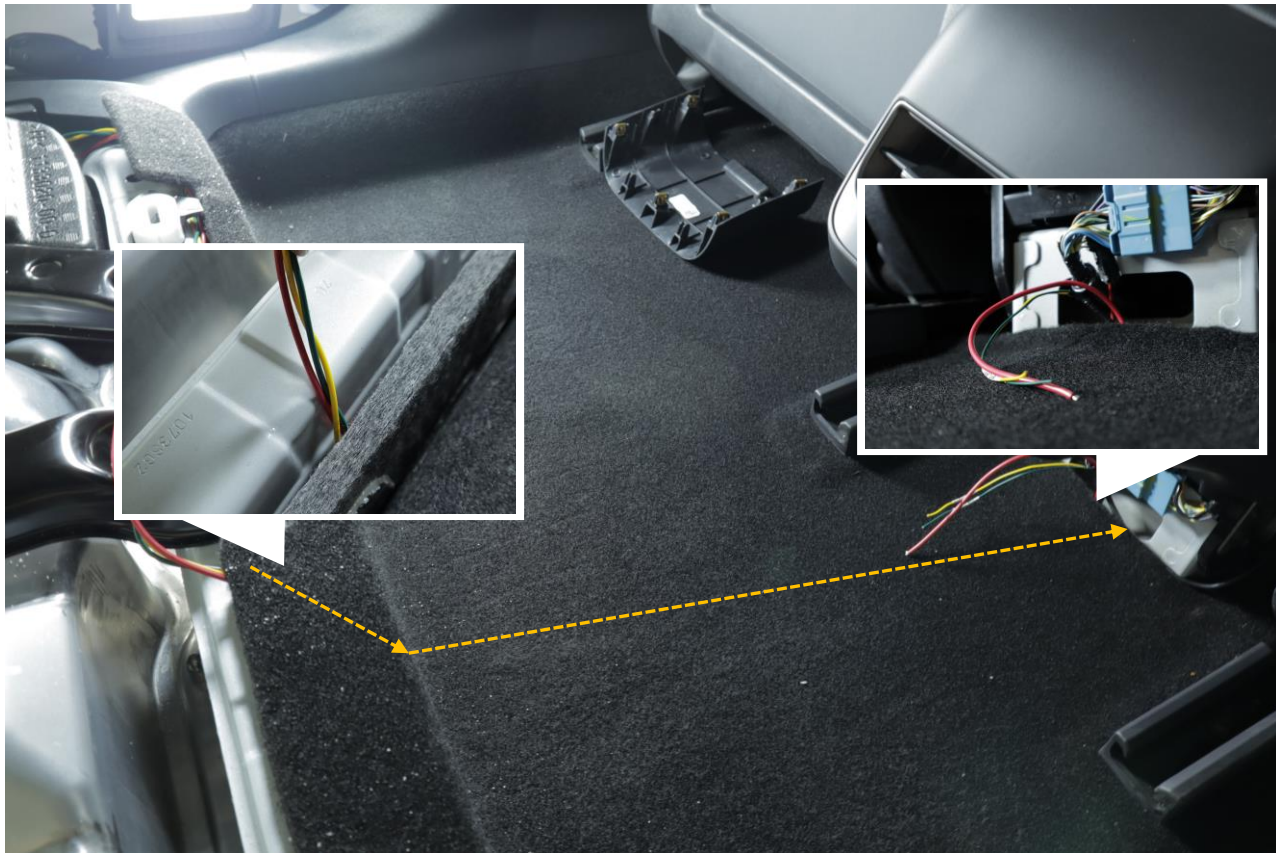

1. 바닥 카페트와 차체 틈으로 배선 삽입하여 통과

**i** 참고

텐션이 있으나 쉽게 구부러지지 않는 자재를 이용 하면 손쉽게 작업을 진행 할 수 있습니다.(ex\_철사/용접봉 등)



## CAN 배선 & 전원 배선 연결 10

### CAN 배선 연결

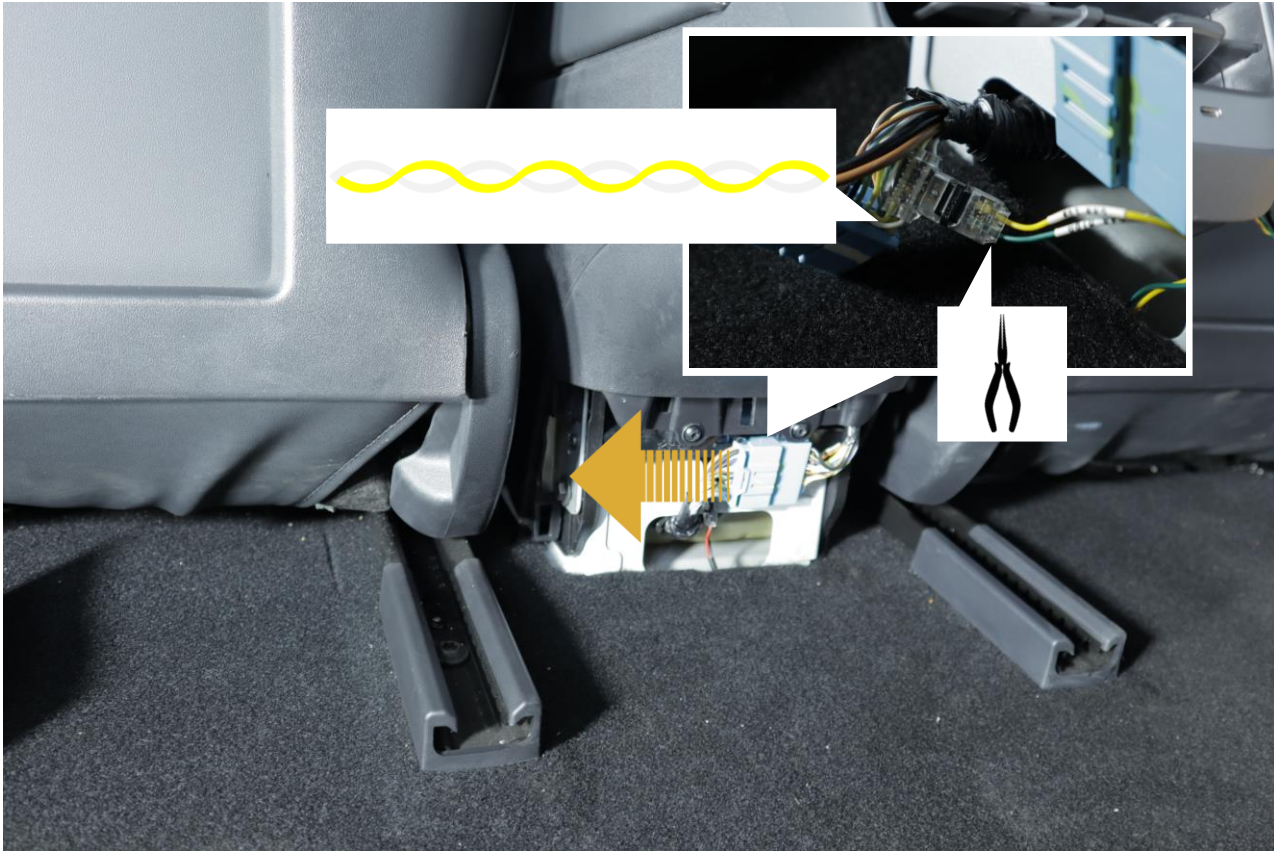

1. 센터페시아에 붙어있는 커넥터 탈거
2. 커넥터 뒷편 CAN Wire에 제품 CAN 배선 연결(노란색-CAN high / 흰색-CAN low)



#### 경고

차량의 CAN wire 가 작업 중 끊어지면 안됩니다. 끊어질 경우 납땜으로 배선을 연결 해줘야 합니다.

## CAN 배선 & 전원 배선 연결 11

시거잭 커버 탈거

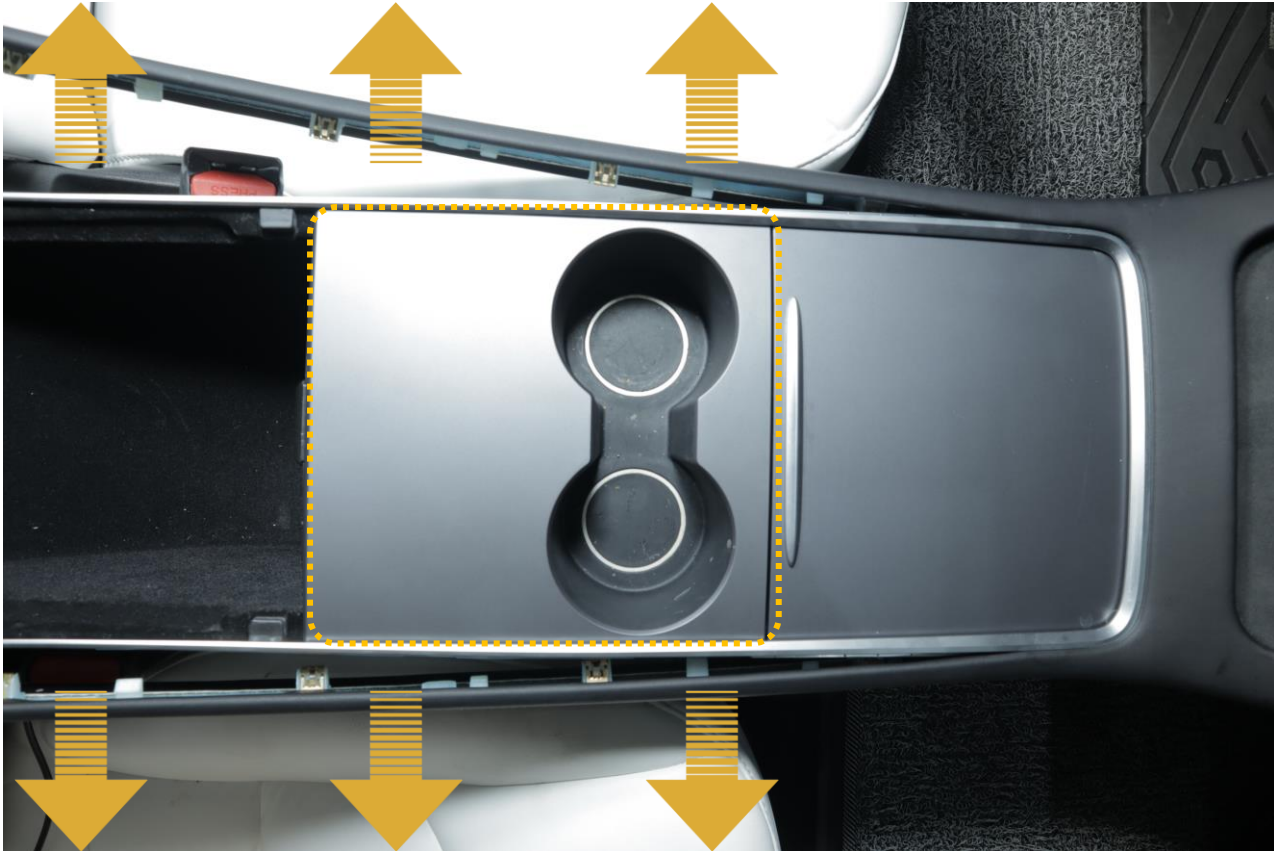

1. 센터페시아 양쪽 커버 부분을 당겨서 탈거

### ⚠ 경고

균형 있게 힘을 실어 내장재 고정 핀이 부러지지 않도록 유의하세요.

### i 참고

내장재 리무버를 이용하여 공간을 만들어 준 뒤 틈을 이용해 잡아 당기면 쉽게 빠집니다. 참고 사진 처럼만 탈거해 주시면 됩니다.

## CAN 배선 & 전원 배선 연결 12

시거잭 커버 탈거

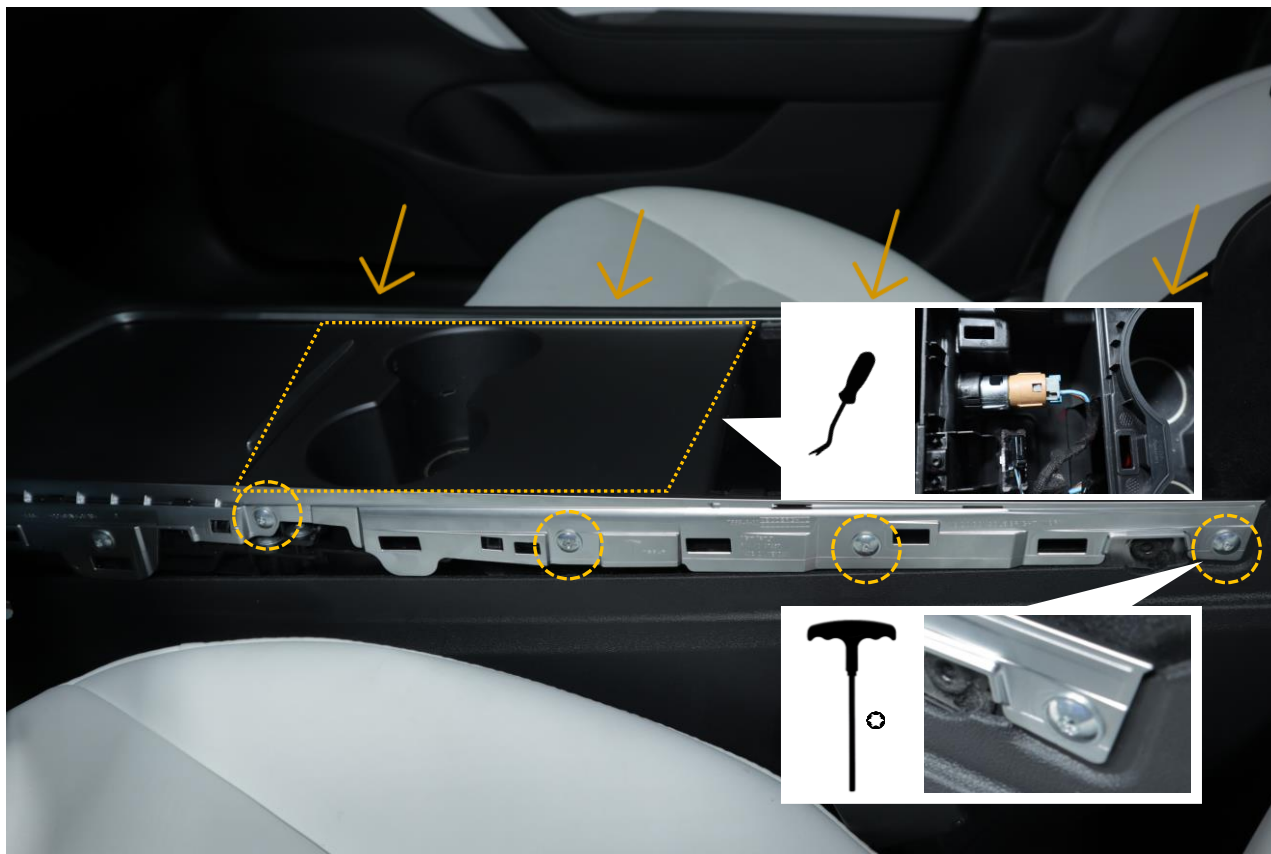

1. Torx 나사(별 렌치) 총 8 개 탈거
2. 내장재 리무버를 이용하여 시거잭 커버 탈거



**경고**

균형 있게 힘을 실어 내장재 고정 핀이 부러지지 않도록 유의하세요.

## CAN 배선 & 전원 배선 연결 13

센터콘솔 틈을 이용한 전원 배선 공간 확보



1. 리무버를 이용하여 센터콘솔 내장재를 앞쪽(센터페시아 방향)으로 당김
2. 당긴 상태에서 리무버를 이용하여 고정, 전원 배선 공간 확보

### **i** 참고

리무버를 이용하여 고정할 때, 손이 들어갈 정도의 공간을 확보해주세요.

## CAN 배선 & 전원 배선 연결 14

전원 배선 내장재 통과

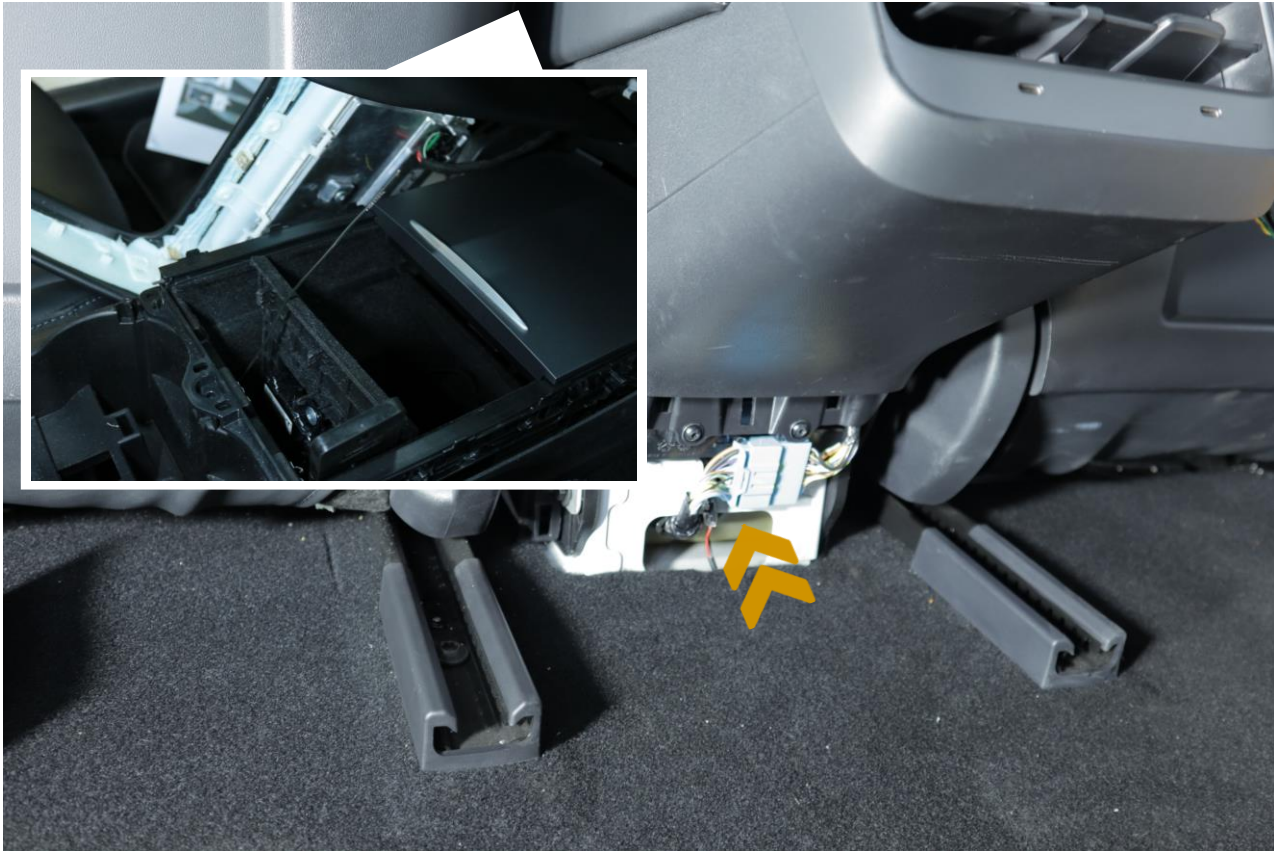

1. 표시된 빈공간으로 전원 배선 삽입
2. 센터콘솔 틈으로 배선 나오는 것 확인



### 경고

배선이 다른 구멍으로 가지 않게 주의하세요.



### 참고

텐션이 있으나 쉽게 구부러지지 않는 자재를 이용하면 손쉽게 작업을 진행 할 수 있습니다.

(ex. 철사/용접봉 등)

## CAN 배선 & 전원 배선 연결 15

시거잭 위치로 이동

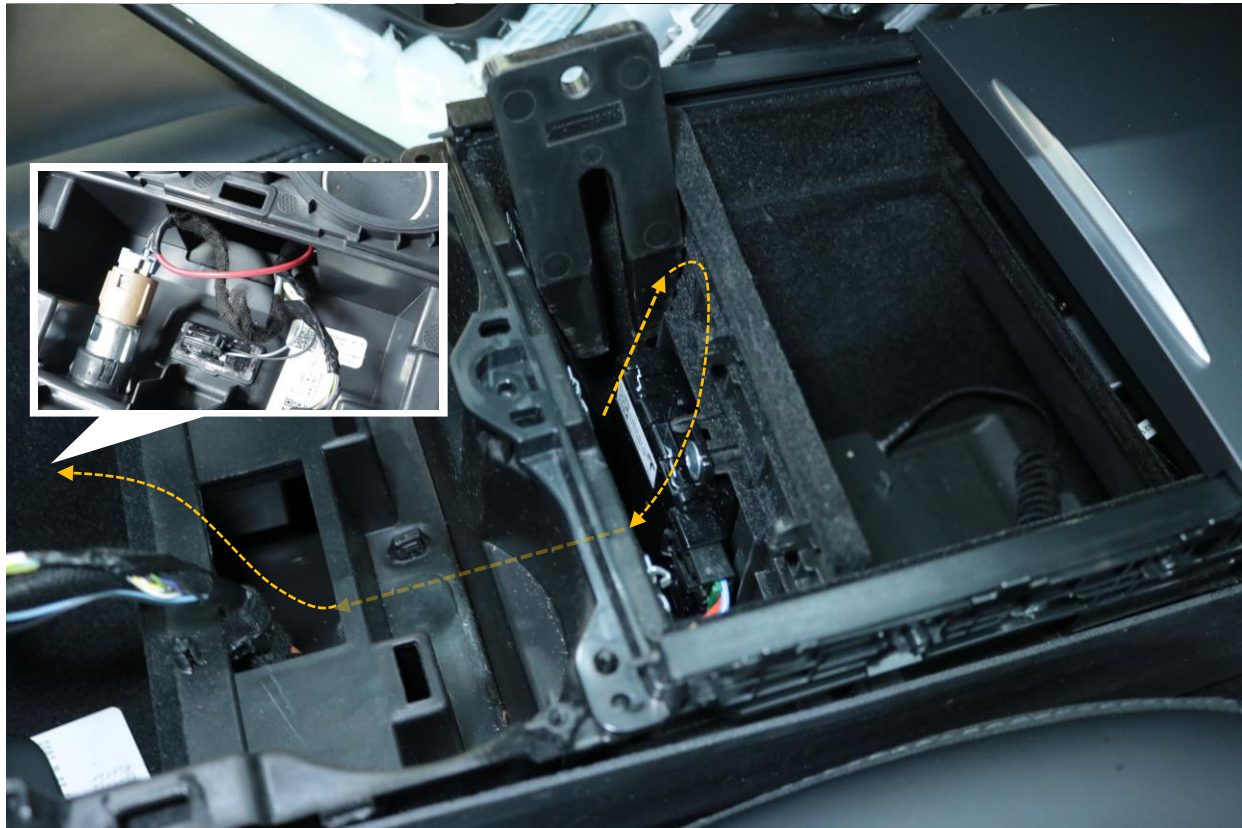

1. 내장재를 통과하여 나온 전원배선을 잡고 컵홀더 아래 공간을 이용하여 화살표 방향대로 이동

### 경고

전원배선을 시거잭 위치로 이동 후 센터콘솔 내장재를 다시 원복 할 때, 손 찌김 사고에 주의하세요.

## CAN 배선 & 전원 배선 연결 16

전원 전원 배선 연결

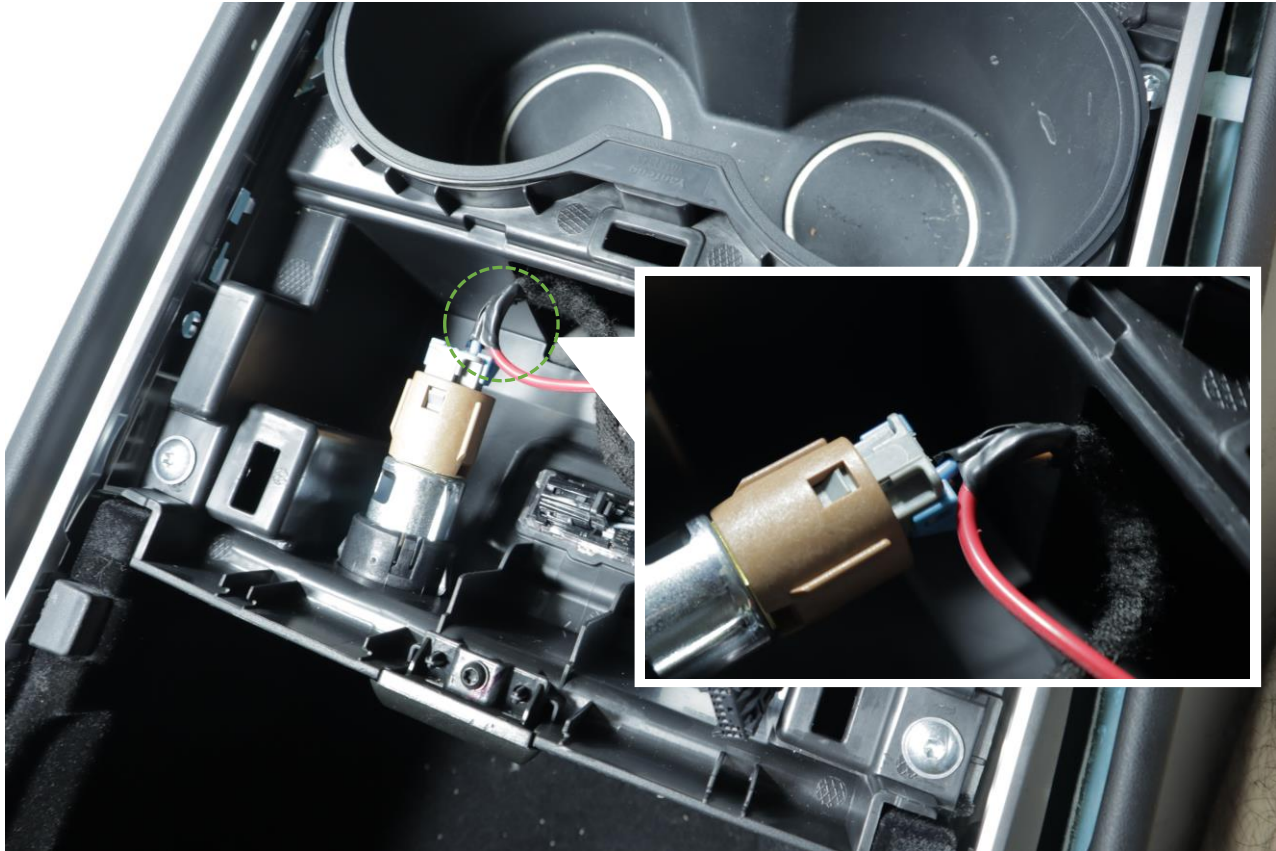

1. 전원 배선을 시거잭 메인 배선 과 연결(하늘색 배선)
2. 전기테이프로 전원 배선 연결부위 마감 마무리

**⚠ 경고**

배선 연결 후 마감을 확실하게 하여 쇼트가 나지 않게 해야 합니다..

## FAQ

### 1. 모듈 LED

- 1) 전원(초록색 LED)이 점등되지 않습니다.

**RE:** 차량의 전원 & 접지 부와 모듈 커넥터 부분이 문제 없이 연결 되어 있는지 꼼꼼히 확인해 주세요. 확인 했음에도 문제가 해결 되지 않는다면 장착 대리점에 문의 해 주세요.

- 2) CAN 신호(파란색 LED)가 점등되지 않습니다..

**RE:** 차량에 연결 된 메인 와이어(CAN배선)을 점검 해 주세요.  
APP에서 차종 선택을 올바르게 해주세요. 또는, 같은 차종 다른 타입의 차종을 선택 해 주세요.  
- 파란색LED는 차량에서 신호가 들어오고, 설정한 차종과 신호 종류가 같을 경우 발생 합니다.  
차량의 전원/접지 부를 점검해주세요.  
- 전원 상태에 따라 CAN신호가 읽히지 않는 경우가 있습니다.

### 2. 블루투스 연결

- 1) APP 실행 시 모듈 검색화면에서 다음 화면으로 넘어가지 않습니다.

**RE:** 차량이 Key on 또는 시동 on 상태인지 확인해주세요.  
- 모듈에 전원이 정상적으로 공급된 상태일 때 블루투스 검색이 정상적으로 진행 됩니다.

- 2) 차량 시동 ON에서도 모듈 검색이 안됩니다.

**RE:** 스마트폰의 블루투스 기능을 껐었다가 다시 연결 해 주시고, APP에서 Scan -> Scanning 과정을 반복해 주세요.

- 3) 모듈 검색 시 코드가 여러 개 감지 됩니다.

**RE:** 주위에 XHAUST 모듈이 여러 개 밀집해 있을 때, 여러 개가 감지(Scan) 될 수 있습니다.



## FAQ

### 3. APP 관련

- 1) 회원 가입 및 APP 기능 의 사용 법을 알려주세요.

**RE :** [www.teamxhaust.com](http://www.teamxhaust.com) 홈페이지 자료실에 APP manual(PDF)를 다운받아 참고 해 주세요.  
APP manual에서 고객님의 원하는 모든 정보를 얻으실 수 있습니다.

- 2) 로그인이 되지 않습니다.

**RE :** 아이디 혹은 비밀번호를 알맞게 입력 해 주세요.  
- 아이디는 이메일 형식으로 모두 기재해야 합니다.(Ex\_xhaust@naver.com)  
- 아이디/비밀번호 모두 대-소문자를 구분합니다.

- 3) 중고 장착을 했는데 APP만 다운받아 사용 하면 될까요?

**RE :** APP 회원가입 시 구매 구분을 중고장착으로 선택하여 회원가입 하세요.  
회원가입이 완료되고 로그인하여 사용하시면 됩니다.

- 4) 이메일/비밀번호 찾기

**RE :** 고객님의 이메일을 잊어버린 경우 찾을 수 있는 방법은 없습니다. 평소에 자주 사용하는 이메일 주소를 사용해 주세요.  
- 이메일을 분실 한 경우 [jsrperformance@naver.com](mailto:jsrperformance@naver.com)으로 개인정보(전화번호, 이름)와 함께 내용을 적어서 보내주세요. 고객님의 이메일 주소 중 일부를 확인 해 드릴 수 있습니다. 단, 순차적으로 확인해드립니다.  
비밀번호 분실 시, 로그인 창의 'Forgot password' 버튼을 클릭하여 사용 중인 이메일(아이디)로 신규 비밀번호를 발급 받으실 수 있습니다.

## FAQ

### 5. 사운드 업데이트

1) 사운드 업데이트는 어떻게 하나요?

**RE :** 모듈 탈착 -> PC연결 -> DLP프로그램 실행 -> 사운드업데이트 순으로 이루어 집니다.  
자세한 방법은 유튜브 xhaust official 채널에 사운드 업데이트 방법 영상을 참고하세요.  
[www.teamxhaust.com](http://www.teamxhaust.com) 홈페이지 자료실에서 DLP manual을 다운로드하여 참고하세요.

2) “Can’t access sound group” 이란 오류가 발생 합니다.

**RE :** 서버에 업로드 되어있는 파일과 모듈에 세팅되어있는 파일명이 일치하지 않을 경우 발생하는 오류 메시지입니다. 같은 사운드 종류를 사용한다고 하더라도 서버 목록에 업로드 되어있는 사운드로 변경해 주세요.

3) 스마트폰으로는 업데이트할 수 없나요?

**RE :** 스마트폰을 이용한 업데이트는 불가능 합니다.  
인터넷이 연결 된 노트북/PC/탭북 등으로 업데이트가 가능합니다.

4) DLP 로그인 아이디/비밀번호를 모르겠어요

**RE :** XHAUST APP에서 사용한 아이디/비밀번호를 그대로 사용 합니다.

5) 아이디/비밀번호를 맞게 입력했는데도 로그인이 되지 않습니다.

**RE :** APP에서 로그아웃 후 재 로그인을 해주세요.  
그래도 문제가 해결되지 않을 시 XHAUST모듈을 PC와 연결 해제 후 다시 연결 해 주세요.

6) 다운로드 프로그램 서버 목록 창에 사운드목록이 사라졌습니다.

**RE :** DLP의 버전을 확인 해 주세요. 최신 버전으로 다운로드 받아 다시 연결 해 주세요.

7) 사운드 업데이트 후 APP 내에 테일램프 이미지가 바뀌지 않습니다.

**RE :** APP을 강제 종료 후 다시 실행 해 주세요. 정상적으로 변경 되었다면 2~3회 내에 정상 작동 됩니다.

## FAQ

### 6. 사운드 발생 오류

- 1) 차량 시동 시 Start sound가 발생하지 않습니다.

**RE:** APP에서 Start sound가 비활성화 되어있는지 확인 해 주세요.  
활성화 상태에서 시동 off -> 시동 on 하여 작동 상태를 확인 하세요.

- 2) Start sound 는 발생하는데 Main sound가 발생하지 않습니다.

**RE:** APP 설정 문제일 확률이 높습니다.  
APP에서 볼륨 상태 확인, Dynamic 설정 상태를 확인해 주세요.  
- 사운드 확인 할 때에는 액셀링을 동반한 테스트를 진행 해 주세요.

- 3) POP sound가 발생하지 않습니다.

**RE:** APP에서 POP sound가 비활성화 되어있는지 확인 해 주세요.  
또한, APP 내 그래프에서 파란색 Point를 왼쪽 끝으로 옮기고 테스트 해 주세요.  
- 파란색 Point는 POP sound 발생 시점을 나타냅니다.  
차량의 전원/접지 부의 연결 상태를 확인 해 주세요.  
- POP sound는 고전력을 요하므로 전원/접지 상태에 따라 발생여부가 나뉠 수 있습니다.  
작동 여부 테스트 시 액셀 페달을 깊게 밟았다 떼 주세요.  
- 실제 주행과 같은 조건에서 발생 되므로 여러가지 조건을 점검해야 합니다.

- 4) 어떤 사운드도 발생하지 않습니다..

**RE:** 모듈 LED 상태를 확인 해 주세요.  
- LED 상태에 따라 문제를 해결 해 주세요.  
LED 정상 시  
APP에서 Mute 기능의 활성화 상태를 확인하세요.  
문제가 해결 되지 않는다면 장착점에 문의 바랍니다.  
- 스피커 또는 모듈 문제 일 수 있습니다.

## FAQ

### 7. A/S

1) A/S 기간이 어떻게 되나요?

**RE :** 모듈/와이어 에 대해 고객 과실이 없는 제품 불량인 경우 장착일로 부터 6개월 입니다.  
스피커의 경우 초기 상태 불량을 제외하고 추가적인 A/S 가 적용 되지 않습니다.  
- 스피커는 장착 상태/주행 조건 등에 따라 내구도가 많이 바뀌는 부품이므로 추가적인 A/S가 적용 되지 않으며, 장착 된 제품에 대해 문제 발생 시 스피커만 교체 하여 처리 할 수 있습니다.

2) 중고 장착은 A/S를 받지 못하나요?

**RE :** 중고 제품은 무상 A/S 대상에서 제외 됩니다.  
- 중고 장착의 경우 장착일을 특정 할 수 없고, 탈/장착 시 발생 할 수 있는 전기적 문제들 등으로 제품 고장 확률이 높으므로 A/S가 지원되지 않음을 양해 바랍니다.  
유상 A/S는 전국 모든 XHAUST 대리점에서 가능하므로 대리점에 직접 문의 바랍니다.

3) 무상 A/S는 최초 장착점에서만 가능한가요?

**RE :** 네 맞습니다. 무상 A/S는 최초 장착점에서만 가능합니다.

4) 최초 장착점이 더 이상 운영 하지 않는다면 A/S는 어디서 처리 가능한가요?

**RE :** 이런 특별한 경우는 본사로 문의 주시면 처리 가능합니다.  
다만, 제품 장착 상태/장착일자 등의 확인 해야하는 내용이 많으므로 매끄러운 A/S처리가 어려울 수 있습니다.  
또한 고객이 원할 경우 근처에 다른 대리점으로 연결 해 줄 수 있으나, 비용이 발생 할 수 있습니다.